

Petunjuk Penggunaan

Aplikasi Katalog Elektronik Produk Barang dan Jasa Pemerintah

**Purchasing
Epurchasing PPK**

PENGESAHAN

PT JAVAN Cipta Solusi		
Tanggal : 20 September 2021  Yasmin Aulia Technical Writer	Tanggal : Mauluah Susmawati System Analyst	Tanggal : Dicky Puja P Project Manager
LKPP - Katalog		
Tanggal: xxxxx Posisi	Tanggal: xxxxx Posisi	Tanggal: xxxxx Posisi

DAFTAR ISI

PENGESAHAN	2
DAFTAR ISI	3
1. Pendahuluan	5
2. Alur BPMN Purchasing Mini Kompetisi Produk Barang/Jasa Pemerintah Dalam Aplikasi	7
3. Memulai Aplikasi	8
3.1 Login PPK	8
4. Penjelasan Fungsi dan Fitur	8
4.1 Halaman Syarat & Ketentuan	10
4.2 Buat Paket dari Keranjang Belanja - Non Camunda	Error! Bookmark not defined.
4.3 Memproses Paket	Error! Bookmark not defined.
4.3.1 Detail Paket - Informasi Paket	Error! Bookmark not defined.
4.3.2 Riwayat Paket	Error! Bookmark not defined.
4.3.3 Riwayat Negosiasi	Error! Bookmark not defined.
4.3.4 Melakukan Proses Paket	Error! Bookmark not defined.
4.4 Proses Negosiasi	Error! Bookmark not defined.
4.5 Persetujuan Paket PP / PPK (Panitia)	36

4.6 Review Paket PPK	Error! Bookmark not defined.
4.7 Proses Kontrak	39
4.8 Penerimaan - Melakukan Pengiriman dan Penerimaan	47
4.9 Proses Adendum Kontrak	57
4.10 Riwayat Adendum Kontrak	71
4.11 Verifikasi Penyelesaian Paket	74
5. Mengakhiri Aplikasi	78
6. Penutup	119

1. Pendahuluan

Pengadaan barang/jasa Pemerintah yang efisien dan efektif merupakan salah satu bagian yang penting dalam perbaikan pengelolaan keuangan negara. Salah satu perwujudannya adalah dengan pelaksanaan proses pengadaan barang/jasa Pemerintah secara elektronik, yaitu pengadaan barang/jasa yang dilaksanakan dengan menggunakan teknologi informasi dan transaksi elektronik sesuai dengan ketentuan peraturan perundang-undangan.

Penyelenggaraan pengadaan barang/jasa pemerintah secara elektronik diatur dalam Peraturan Presiden Nomor 12 Tahun 2021 Tentang Perubahan Atas Peraturan Presiden Nomor 16 Tahun 2018 Tentang Pengadaan Barang/Jasa Pemerintah. Sebagaimana diatur pada Pasal 50 Ayat (5) bahwa pelaksanaan *e-Purchasing* wajib dilakukan untuk barang/jasa yang menyangkut kebutuhan nasional dan/atau strategis yang ditetapkan oleh menteri, kepala lembaga, atau kepala daerah.

Pengaturan mengenai *e-Purchasing* dituangkan dalam Peraturan LKPP Nomor 9 Tahun 2021 Tentang Toko Daring Dan Katalog Elektronik Dalam Pengadaan Barang/Jasa Pemerintah. Ketentuan lebih lanjut mengenai penggunaan Aplikasi Katalog Elektronik diatur dalam Keputusan Deputi *Monitoring-Verifikasi* dan Pengembangan Sistem Informasi Nomor 7 Tahun 2020 Tentang Panduan Penggunaan Katalog Elektronik Versi 5.0 dan Keputusan Deputi *Monitoring-Verifikasi* dan Pengembangan Sistem Informasi Nomor 1 Tahun 2021 Tentang Perubahan Atas Keputusan Deputi Bidang *Monitoring-Verifikasi* Dan Pengembangan Sistem Informasi Nomor 7 Tahun 2020 Tentang Panduan Penggunaan Aplikasi Katalog Elektronik Versi 5.0.

Proses pengadaan barang/jasa Pemerintah secara elektronik ini akan lebih meningkatkan dan menjamin terjadinya efisiensi, efektifitas, transparansi, dan akuntabilitas dalam pembelanjaan uang negara. Selain itu, proses pengadaan barang/jasa Pemerintah secara elektronik ini juga dapat lebih menjamin tersedianya informasi, kesempatan usaha, serta mendorong terjadinya persaingan

yang sehat dan terwujudnya keadilan (*non discriminative*) bagi seluruh pelaku usaha yang bergerak dibidang pengadaan barang/jasa Pemerintah.

e-Purchasing dibuat agar proses untuk pengadaan produk barang/jasa Pemerintah dapat dilakukan secara elektronik. Dalam *e-Purchasing* produk barang/jasa Pemerintah, terdapat fitur untuk pembuatan paket, unduh (*download*) format surat pesanan/surat perjanjian, unggah (*upload*) hasil *scan* kontrak yang sudah ditandatangani, sampai dengan cetak pesanan produk barang/jasa Pemerintah. Dengan adanya *e-Purchasing* produk barang/jasa Pemerintah, diharapkan proses pengadaan produk barang/jasa Pemerintah dapat lebih efisien dan lebih transparan.

Produk yang sudah tampil di Katalog Elektronik produk barang/jasa Pemerintah dapat dibeli dengan menggunakan *e-Purchasing*. Katalog Elektronik produk barang/jasa Pemerintah menampilkan informasi penyedia, produk, spesifikasi produk, harga, gambar dari produk barang/jasa Pemerintah.

2. Alur BPMN Purchasing Mini Kompetisi Produk Barang/Jasa Pemerintah Dalam Aplikasi

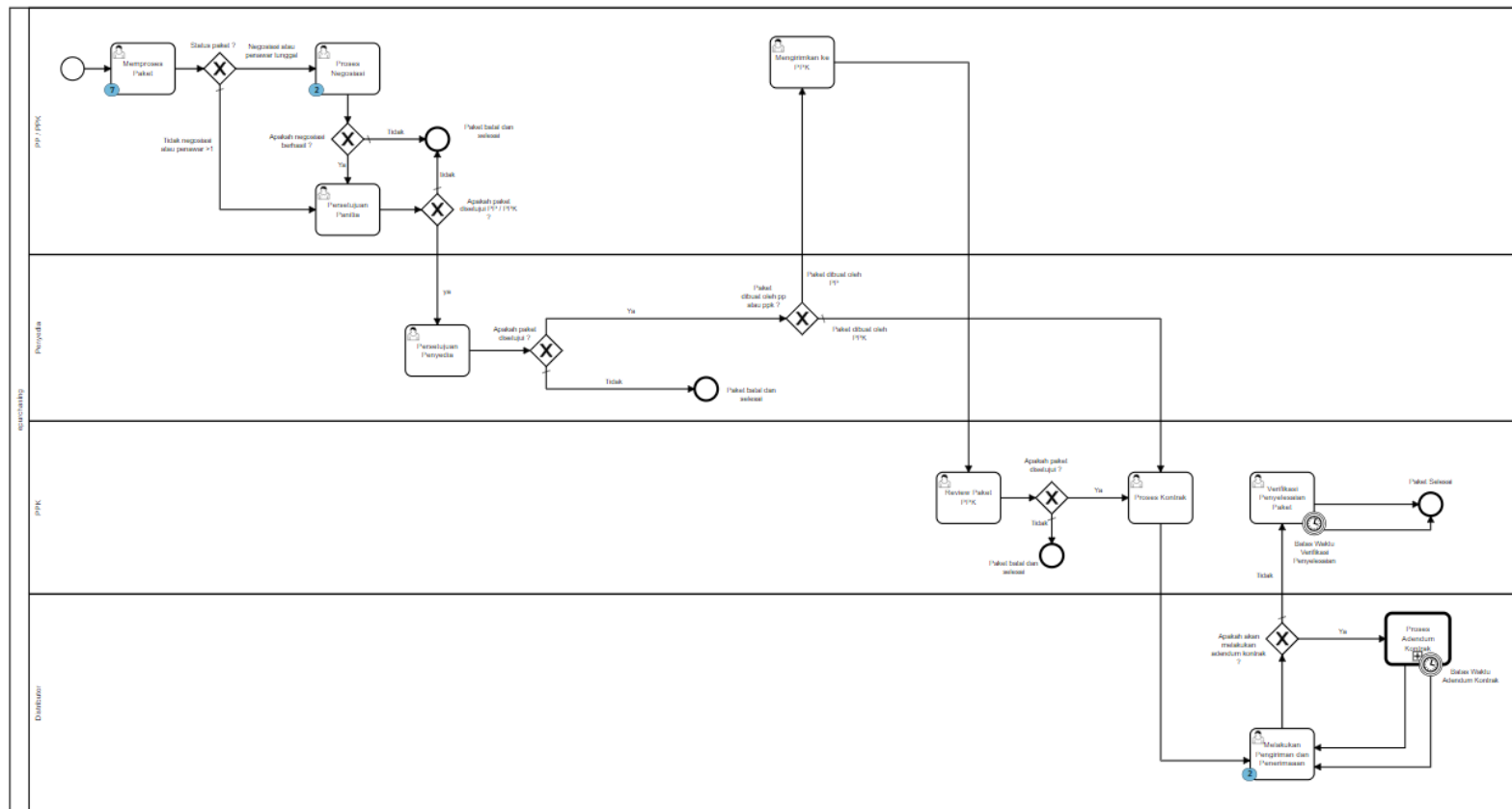

Gambar 1. Alur BPMN Purchasing Epurchasing produk barang/jasa pemerintah

3. Memulai Aplikasi

3.1 Login PPK

PP/PPK dapat mengakses Katalog Elektronik setelah login pada laman **LPSE** tempat PP/PPK terdaftar. Silakan pilih “Aplikasi e-Procurement Lain” kemudian pilih “Aplikasi E-Purchasing V.5”

1. Pilih Aplikasi e-Procurement Lainnya

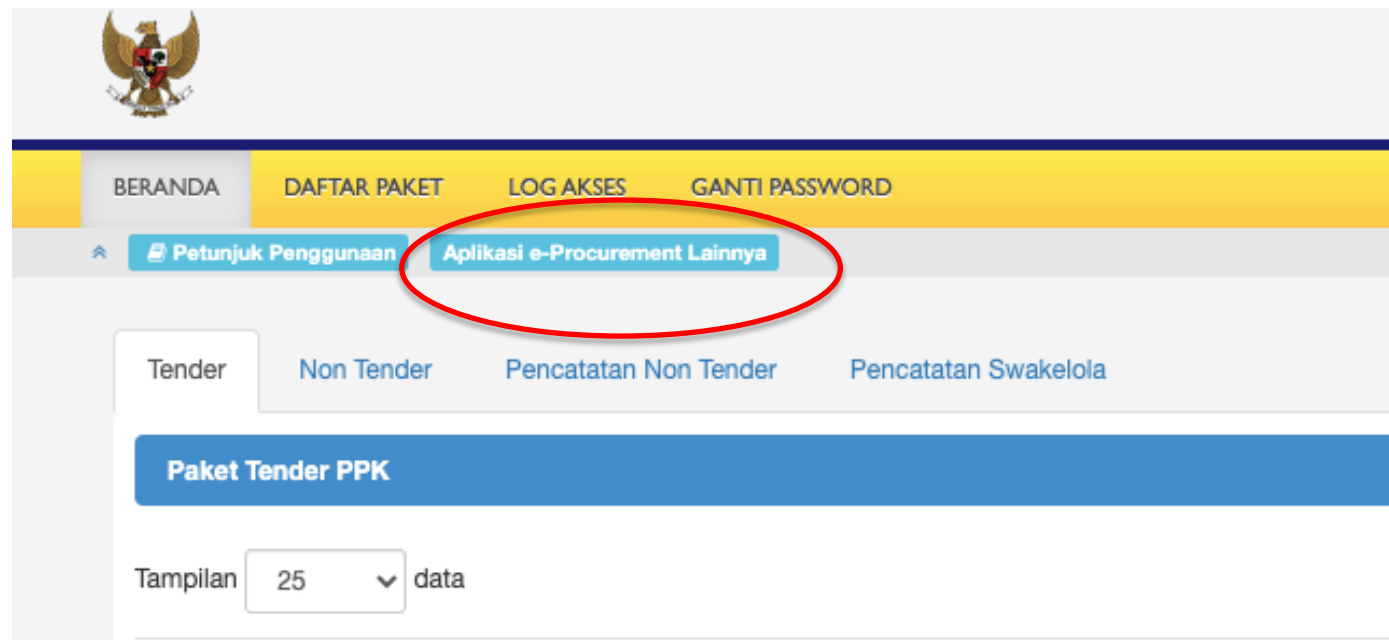

Gambar 2. Halaman utama Katalog Elektronik

2. Pilih Aplikasi E-Purchasing V.5

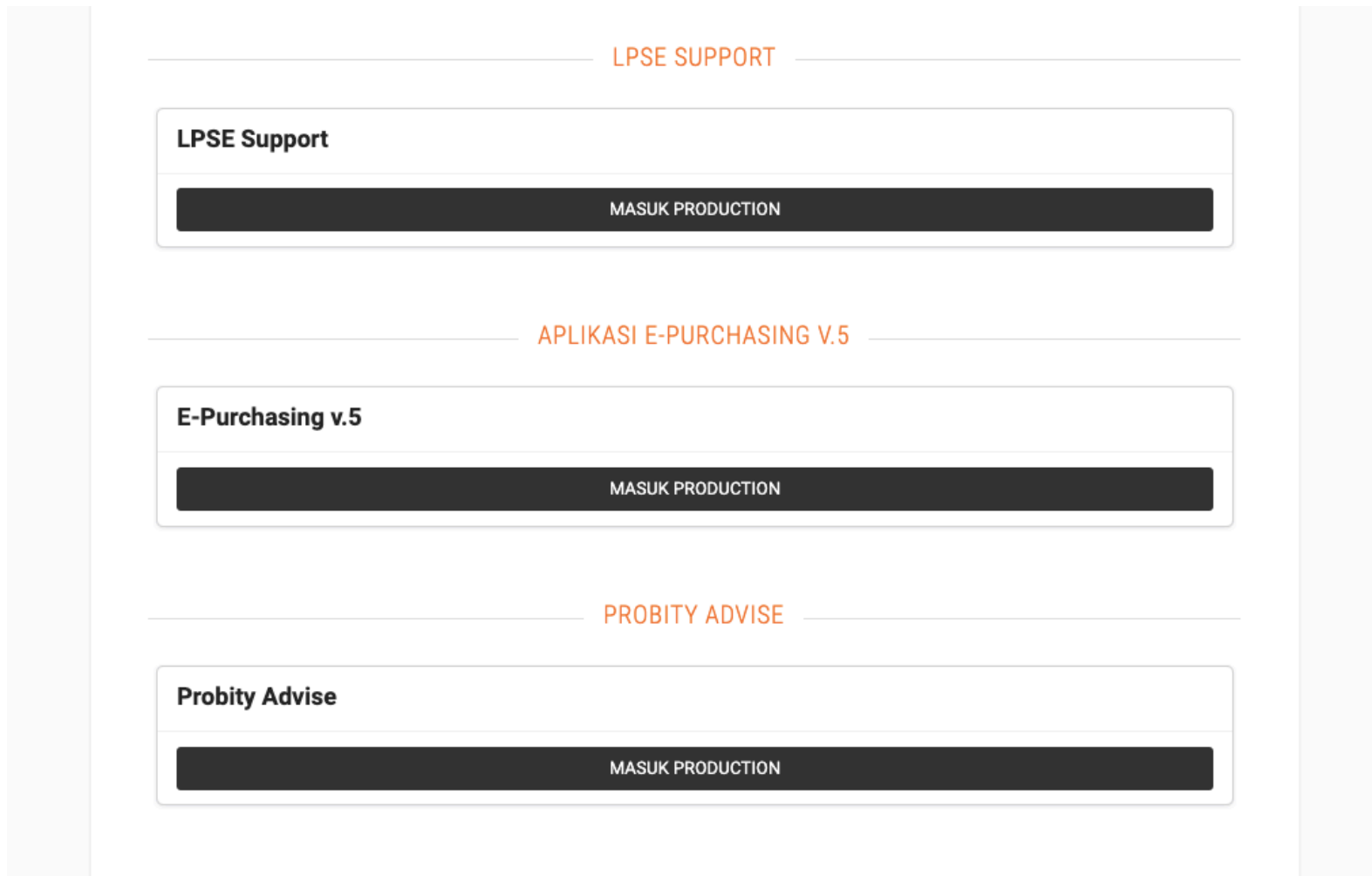

Gambar 3. Halaman E-Procurement Lainnya

4. Penjelasan Fungsi dan Fitur

4.1 Halaman Syarat & Ketentuan

Setelah berhasil masuk maka akan tampil halaman **Syarat dan Ketentuan** penggunaan aplikasi. Semua pengguna sistem terikat dengan persyaratan dan ketentuan penggunaan aplikasi, klik *checkbox* persetujuan Syarat dan Ketentuan Penggunaan Aplikasi di bagian bawah laman tersebut dan klik tombol Simpan.

Beranda Prakatalog Paket User Management Berita Unduh Bahasa Indonesia | English

Penting bagi semua pengguna sistem ini terikat dengan Persyaratan dan Ketentuan

PERSYARATAN DAN KETENTUAN PENGGUNAAN E-PURCHASING PEMERINTAH

A. KETENTUAN UMUM

Definisi e-Purchasing Pemerintah

Semua definisi tetap mengacu pada definisi yang tercantum dalam Pasal 1 Peraturan Presiden Nomor 4 Tahun 2015 Tentang Pedoman Pelaksanaan Pengadaan barang/jasa Pemerintah dan Peraturan Kepala Nomor 6 Tahun 2016 Tentang Katalog Elektronik dan e-Purchasing di Lingkungan Kementerian/Lembaga/Satuan Kerja Perangkat Daerah/Instansi Lainnya.

1. Pengguna (*user*) adalah pemakai aplikasi e-Purchasing yang memiliki *User ID* dan *Password* yang telah ter-registrasi di LPSE;
2. *User ID* adalah nama dan pengenal unik sebagai identitas diri dari Pengguna yang digunakan untuk beroperasi dalam *website* LPSE;
3. *Password* adalah kumpulan karakter yang digunakan oleh Pengguna untuk memverifikasi *User ID* pada *website* LPSE;
4. *User ID* dan *Password* yang masih aktif dapat digunakan oleh Pengguna untuk mengikuti pengadaan melalui aplikasi e-Purchasing;
5. Dengan menjadi Pengguna aplikasi e-Purchasing maka Pengguna dianggap telah memahami, mengerti dan menyetujui semua isi di dalam Persyaratan dan Ketentuan Pengguna Sistem e-Purchasing Pemerintah, Petunjuk Penggunaan, dan ketentuan lain yang diterbitkan oleh Lembaga Kebijakan Pengadaan Barang/Jasa Pemerintah (LKPP).

B. KEANGGOTAAN PENGGUNA

1. Registrasi Pengguna

Pejabat Pengadaan / Pejabat Pembuat Komitmen (PPK) / Pejabat yang ditunjuk oleh Instansi/Institusi selaku Pemesan/Pembeli, mengajukan permintaan sebagai Pengguna SPSE kepada pengelola LPSE bagi Pejabat Pengadaan (Pemesan) / PPK (Pembeli) suatu paket pekerjaan tertentu.

Gambar 4. Halaman syarat dan ketentuan

4.2 PPK Membuat Paket *E-Purchasing*

4.2.1 PPK Membuat Paket Dari Keranjang

Untuk paket dengan nilai di atas 200 juta rupiah, maka yang melakukan pemesanan/pembuatan paket adalah PPK. Sedangkan untuk paket dengan nilai di bawah 200 juta rupiah, maka yang melakukan pemesanan/pembuatan paket adalah PP.

4.2.1.1 Memilih produk dalam keranjang belanja

Untuk mulai membuat paket *e-Purchasing*, berikut adalah tahapannya:

1. Pilih menu Komoditas barang/jasa yang akan dibeli.

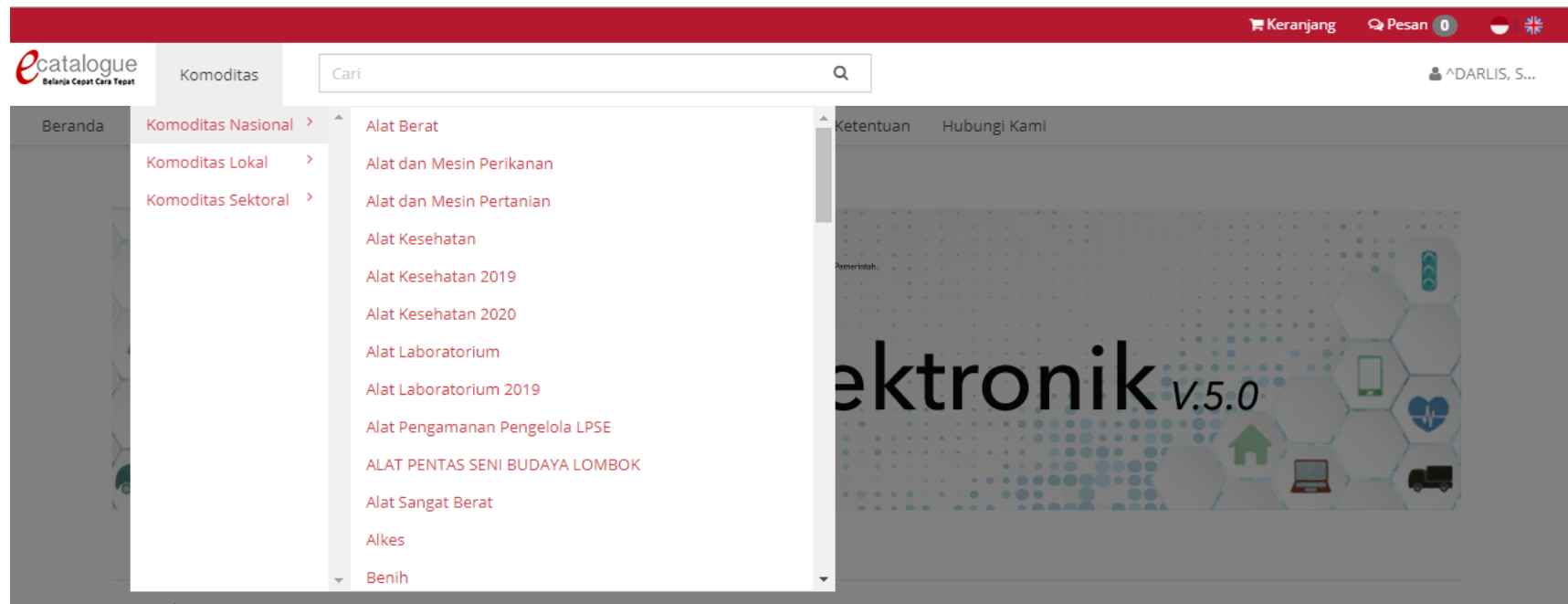

Updated 28 September 2021

Gambar 37. Menu katalog produk barang dan jasa

2. Apabila sudah memilih salah satu komoditas, maka akan tampil Katalog produk dari komoditas tersebut. Klik tombol **Beli** pada produk yang akan dibeli, kemudian pada bagian atas akan tampil Keranjang Pembelian.
3. Setelah selesai memilih produk barang/jasa, klik Keranjang Pembelian, kemudian akan muncul halaman Keranjang Belanja.

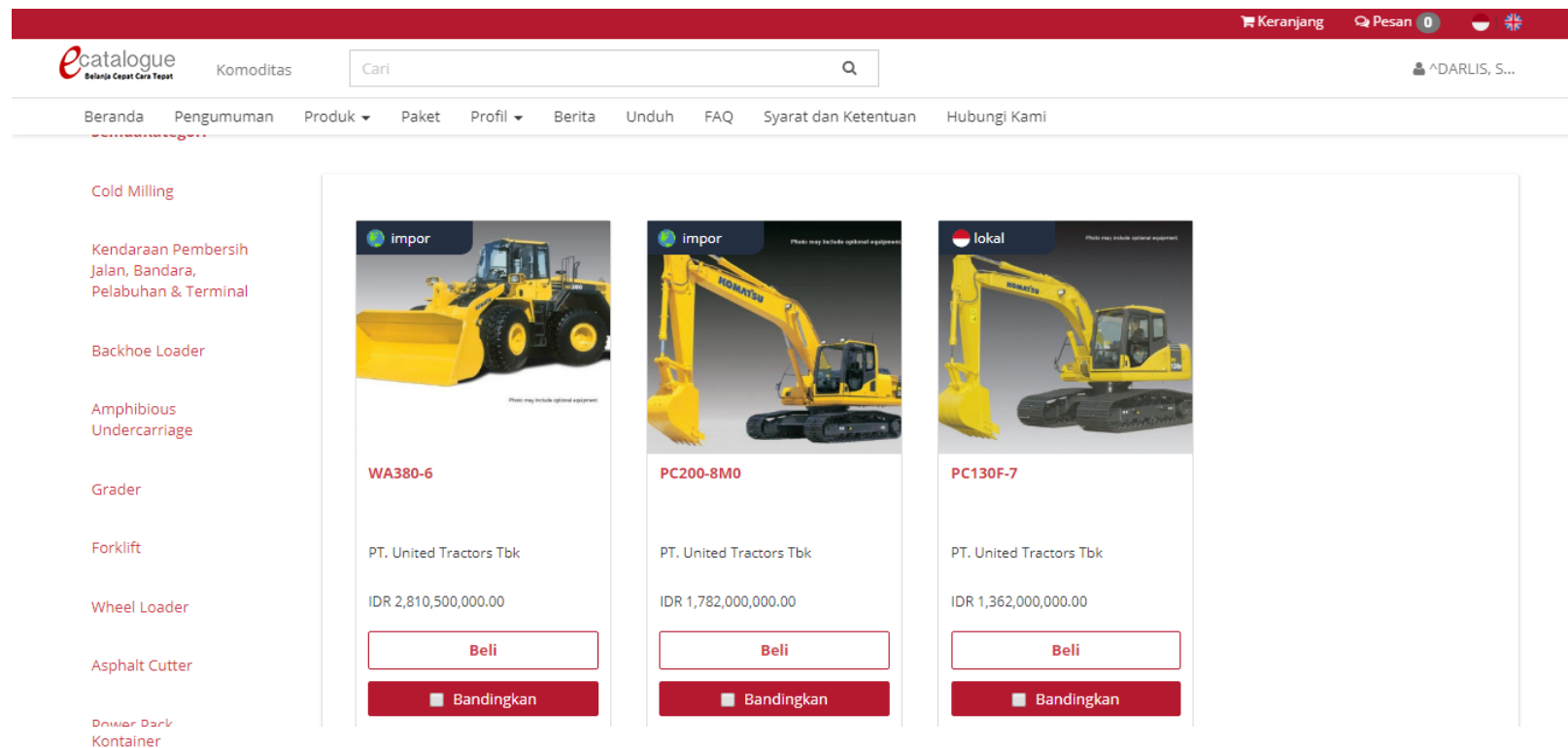

Gambar 38. Halaman katalog produk - Pilih Komoditas

4. Pada halaman Keranjang Belanja, PPK dapat mengisi kuantitas produk pada *form* Kuantitas. Klik tombol  pada produk barang/jasa untuk menghapus produk barang/jasa atau pilih **Hapus Semua** untuk menghapus semua produk barang/jasa dalam Keranjang Belanja.
5. Apabila hendak membuat paket dari produk barang/jasa yang sudah dipilih dalam Keranjang Belanja, klik **Buat Paket** maka akan tampil halaman pilih RUP.

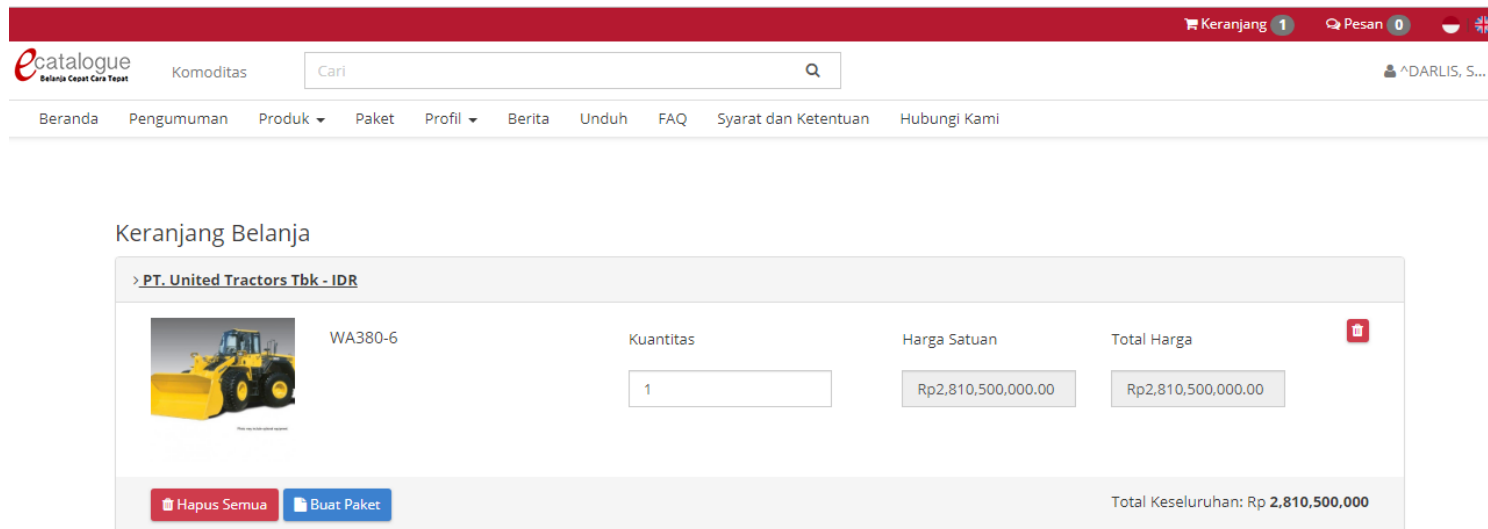

Gambar 39. Halaman keranjang belanja

4.2.1.2 Memilih RUP

Adapun langkah-langkah untuk memilih RUP adalah sebagai berikut:

Updated 28 September 2021

1. Cari ID RUP yang tersedia berdasarkan ID RUP atau nama RUP, kemudian klik nomor ID RUP tersebut pada tabel ID RUP untuk memilih RUP.

Note: Pastikan RUP di sirup.lkpp.go.id metode pemilihannya adalah *e-Purchasing* dan sudah diumumkan.

2. Selanjutnya klik tombol **Selanjutnya** maka akan menampilkan halaman informasi K/L/PD.

Buat Paket - PT. United Tractors Tbk

1 Pilih RUP — 2 Informasi K/L/PD — 3 Data PPK/Pembeli — 4 Daftar Produk

Pilih RUP

Cari: Nama RUP: Tahun:

Menampilkan: data

ID	Nama	Tahun Anggaran	Jenis Instansi	Instansi	Satuan Kerja	Aksi
19297407	* Pengadaan Alat Pratik Jurusan Teknik Alat Berat SMK NEGERI 2 MEULABOH Kab. Aceh Barat	2019	PROVINSI	Pemerintah Daerah Provinsi Aceh	DINAS PENDIDIKAN ACEH	<input type="button" value="Pilih"/>
21819354	* PENGADAAN HARIAN, INVENTARIS DIBAWAH NILAI KAPASITAS IT MEANGAN	2019	KEMENTERIAN	Kementerian Kesehatan	RUJUKA PONDOK PONDOK MAGELANG	<input type="button" value="Pilih"/>

Gambar 40. Buat Paket tab 1 - Pilih RUP

3. Apabila RUP tidak tampil saat memilih RUP, dapat melakukan penarikan mandiri melalui fitur RUP.
4. Untuk menarik data RUP terpilih klik menu Data master, lalu pilih menu RUP.

The screenshot shows the 'Data Master' page in the ecatalogue system. The page layout includes a header with the 'ecatalogue' logo, a search bar, and a navigation menu. The 'Data Master' menu item is highlighted with a red box, and its dropdown menu shows 'RUP'. Below the navigation menu, there is a search bar and a 'Cari' button. A red box highlights the 'Tarik Data RUP Terpilih' button. The main content area features a table with columns 'No.', 'ID RUP', 'Nama', and 'Tanggal Auditupdate'. The table is currently empty, displaying 'Tidak ada Data untuk ditampilkan'. The page footer includes social media icons and a copyright notice for LKPP.

Gambar 41. Halaman Data Master

5. Selanjutnya klik tombol Tarik Data RUP Terpilih untuk mencari dan menyimpan ID RUP.

The screenshot shows the 'e catalogue' website interface. At the top left is the logo 'e catalogue' with the tagline 'Belanja Cepat Cara Tepat'. To its right is the word 'Komoditas' and a search bar containing the text 'Cari'. Below this is a navigation menu with items: Beranda, Pengumuman, Produk, Paket, Data Master, Profil, Berita, Unduh, Tanya Jawab, Syarat dan Ketentuan, and Hubungi Kami. The main content area has a search section on the left with a 'Cari' label, an empty search input field, a 'Tanggal Auditupdate' label with an empty input field, an 'Urutkan Berdasarkan' label with a dropdown menu set to 'Terlama', and a red 'Cari' button. To the right of the search section is a yellow button with a folder icon and the text 'Tarik Data RUP Terpilih', which is highlighted with a red rectangular border. Below this button is a table area. It starts with 'Menampilkan 25 data' and a dropdown arrow. Below that is a table header with columns: 'No.', 'ID RUP', 'Nama', and 'Tai'. The table body contains a single row with the text 'Tidak ada Data untuk ditampilkan'.

Gambar 42. Halaman Tarik Data RUP Terpilih

6. Sebelum melakukan penarikan data RUP terpilih, pastikan RUP yang akan dicari sudah diumumkan di sirup.lkpp.go.id dan menggunakan metode pemilihan *e-Purchasing*.
7. Selanjutnya masukkan ID RUP pada *field* ID RUP, kemudian klik tombol Cari dan Simpan. ID RUP yang dicari akan ditampilkan beserta dengan detail ID RUP tersebut.

Cari RUP
✕

Banyak RUP

ID RUP*

Pisahkan Id RUP dengan Koma (,) tanpa Spasi. Contoh: 22262069,22262069

RUP

ID RUP	Nama	Tanggal RUP	Keterangan
22262069	Air Cooler	2019-12-27 07:51:36.0	Berhasil Disimpan
22262069	Air Cooler	2019-12-27 07:51:36.0	Berhasil Disimpan

Gambar 43. Halaman Cari RUP

4.2.1.3. Mengisi informasi K/L/PD

Selanjutnya PPK mengisi *form* NPWP, sumber dana, kode anggaran, alamat satuan kerja, dan alamat pengiriman, sedangkan *form* Nama Paket, Tahun Anggaran, Jenis Instansi, Instansi, dan Nama Satuan Kerja otomatis terisi dari informasi RUP.

Lalu klik tombol **Selanjutnya**.

Updated 28 September 2021

Buat Paket - PT. United Tractors Tbk

1 Pilih RUP — 2 Informasi K/L/PD — 3 Data PPK/Pembeli — 4 Daftar Produk

Informasi K/L/PD

ID RUP	<input type="text" value="20127568"/>	Sumber Dana	Sumber Dana	Kode Anggaran
Komoditas	<input type="text" value="Alat Berat"/>		<input type="text" value="APBD"/>	<input type="text"/>
Nama Paket*	<input type="text" value="Pengadaan Alat Berat (Pengadaan Excavator Standart)"/>			<input type="button" value="Tambah"/>

Gambar 44. Buat Paket tab 2 - Informasi K/L/PD

NPWP Satuan Kerja*

Alamat Satuan Kerja

Provinsi*

Kabupaten/Kota*

Alamat Lengkap*

Alamat Pengiriman

Gunakan Alamat Satker

Provinsi*

Kabupaten/Kota*

Alamat Lengkap*

[Sebelumnya](#) [Selanjutnya](#)

Gambar 45. Buat Paket *tab 2* - Informasi K/L/PD

4.2.1.4 Mengisi Informasi PPK/Pembeli

Selanjutnya PPK mengisi *form* data PPK/Pembeli. Informasi PPK akan otomatis terisi ketika PPK sudah mengisi informasi profil.

Lalu klik tombol **Selanjutnya**.

Updated 28 September 2021

Beranda > Keranjang Belanja > Buat Paket

Buat Paket - PT. United Tractors Tbk

1 Pilih RUP — 2 Informasi K/L/PD — 3 Data PPK/Pembeli — 4 Daftar Produk

Data PPK/Pembeli

Informasi Pemesan

Nama PPK	<input type="text" value="DARLIS, SKM"/>
Jabatan*	<input type="text"/>
NIP*	<input type="text"/>
Email*	<input type="text" value="darlis@gmail.com"/>
No. Telp*	<input type="text"/>
No. Sertifikat PBJ*	<input type="text"/>

[Sebelumnya](#) [Selanjutnya](#)

Gambar 46. Buat Paket tab 3 - Data PPK/Pembeli

4.2.1.5 Mengisi informasi daftar produk yang akan dibeli

Kemudian pada tab Daftar Produk, isikan jumlah produk yang akan dibeli pada kolom Kuantitas. Selanjutnya Klik **Simpan** untuk menyimpan paket dan akan menampilkan halaman detail paket.

Updated 28 September 2021

Beranda ▶ Keranjang Belanja ▶ Buat Paket

Buat Paket - PT. United Tractors Tbk

1 Pilih RUP — 2 Informasi K/L/PD — 3 Data PPK/Pembeli — 4 Daftar Produk

Daftar Produk

	WA380-6	Kuantitas	Kurs	Referensi Ongkos Kirim	Harga Satuan	Total Harga
		<input type="text" value="1.00"/>	<input type="text" value="IDR"/>	<input type="text" value="0.00"/>	<input type="text" value="2,810,500,000.00"/>	<input type="text" value="2,810,500,000.00"/>

Catatan Produk

Total Keseluruhan: Rp
2,810,500,000.00

[Sebelumnya](#) [Simpan](#)

Gambar 47. Buat Paket *tab 4* - Daftar Produk

4.2.2 Halaman Index Daftar Paket

Halaman index paket akan menampilkan daftar paket dari menu **Paket Baru**. Ketika paket berhasil dibuat maka akan masuk ke daftar paket dengan status **Memproses Paket**.

Daftar Paket

Tampilkan BPMN

Nomor	Paket	Satuan Kerja	Instansi	Nama Penyedia	Tanggal Buat	Posisi	Negosiasi	Total Produk	Total Harga	Status	Lacak Status
	<input type="text" value="Paket"/>	<input type="text" value="Satuan Kerja"/>	<input type="text" value="Instansi"/>	<input type="text" value="Nama Penyedia"/>	<input type="text"/>	<input type="text" value="penyedia"/>	<input type="text" value="Tidak"/>				
11.	KTM-P2110-1003 Pengadaan Mesin Traktor Roda 2, Mesin Perontok Padi, Mesin traktor Roda 2 Quick Impala 6,5 HP	Dinas Pertanian	Dinas Pertanian	PT. Ahmadaris	29 October 2021	penyedia	Tidak	1	Rp 2.472.000,00	Memproses paket	
12.	Pengadaan Mesin Traktor Roda 2, Mesin Perontok Padi, Mesin traktor Roda 2 Quick Impala 6,5 HP	Dinas Pertanian		PT. Ahmadaris	27 October 2021		-		Rp 0,00	Draft	
13.	Pengadaan Mesin Traktor Roda 2, Mesin Perontok Padi, Mesin traktor Roda 2 Quick Impala 6,5 HP	Dinas Pertanian		PT. Ahmadaris	27 October 2021		-		Rp 0,00	Draft	
14.	KTM-P2110-993 Belanja Modal Peralatan dan Mesin BLUD – Pelayanan Dialisis (Lampu Tindakan)	RSUD DR. SAIFUL ANWAR	RSUD DR SAIFUL ANWAR	Hipernet Indodata	26 October 2021	pejabat pengadaan	Tidak		Rp 0,00	Draft	

Gambar 17. Halaman Index Daftar Paket

Pada halaman index ada beberapa hal yang dapat dilakukan, yaitu :

Updated 28 September 2021

1. Melakukan filter status paket dengan diagram BPMN dengan klik tombol **Tampilkan BPMN**.



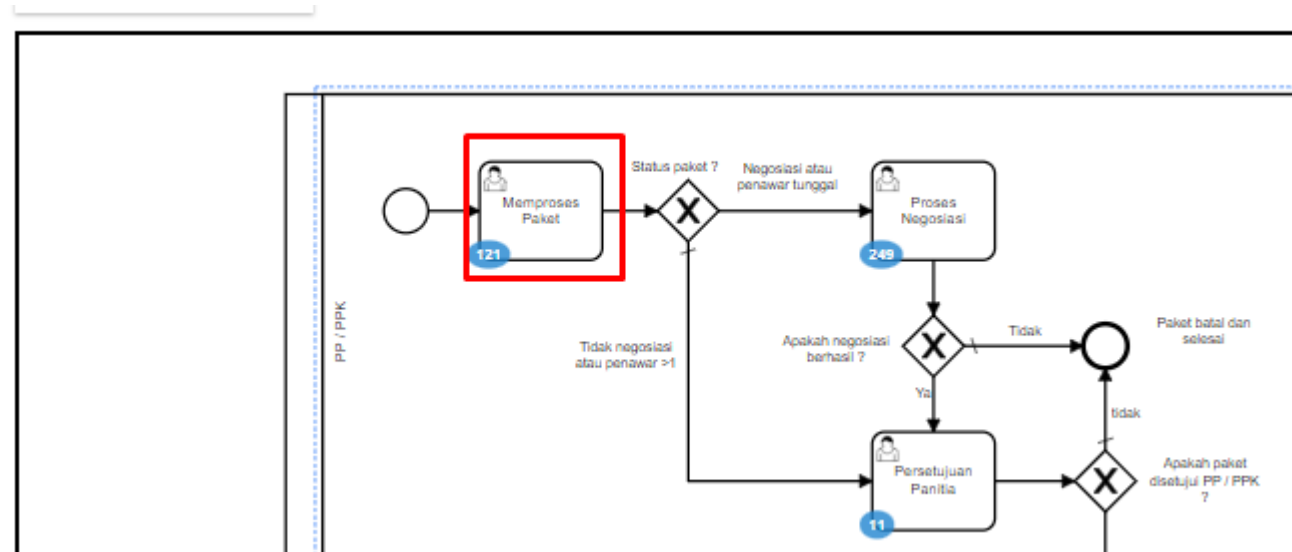

Gambar 18. Halaman Index Paket - Diagram BPMN Purchasing

- a. Untuk melakukan filter status dapat klik kotak proses pada diagram. Misal : Ingin menampilkan daftar paket dengan status **Memproses paket**. Maka klik kotak proses dengan label **Memproses Paket**. Pada setiap kotak terdapat value berwarna biru, dimana value tersebut menampilkan jumlah paket dengan status **Memproses Paket**.



Gambar 19. Halaman Index Daftar Paket - Diagram BPMN Purchasing

b. Pada sebelah kanan diagram terdapat beberapa aksi untuk membantu pengaturan tampilan.

- i.  : Fitur untuk melakukan reset filter
- ii.  : Fitur untuk melakukan *zoom out* diagram
- iii.  : Fitur untuk melakukan reset posisi diagram dan kembali ke posisi default
- iv.  : Fitur untuk melakukan *zoom in* diagram

- c. Melakukan filter daftar paket dengan filter filed. Filter ini dapat dikombinasikan dengan filter diagram. Misal : Pilih status paket dengan posisi **Memproses Paket** dan filter **Nama Paket**.

Nomor	Paket	Satuan Kerja	Instansi	Nama Penyedia	Tanggal Buat	Posisi	Negosiasi	Total Produk	Total Harga	Status	Lacak Status
	<input type="text" value="Paket"/>	<input type="text" value="Satuan Kerja"/>	<input type="text" value="Instansi"/>	<input type="text" value="Nama Penyedia"/>	<input type="text"/>	<input type="text" value="v"/>	<input type="text" value="v"/>				

Gambar 20. Halaman Index Daftar Paket - Filter

4.2.3 Memproses Paket

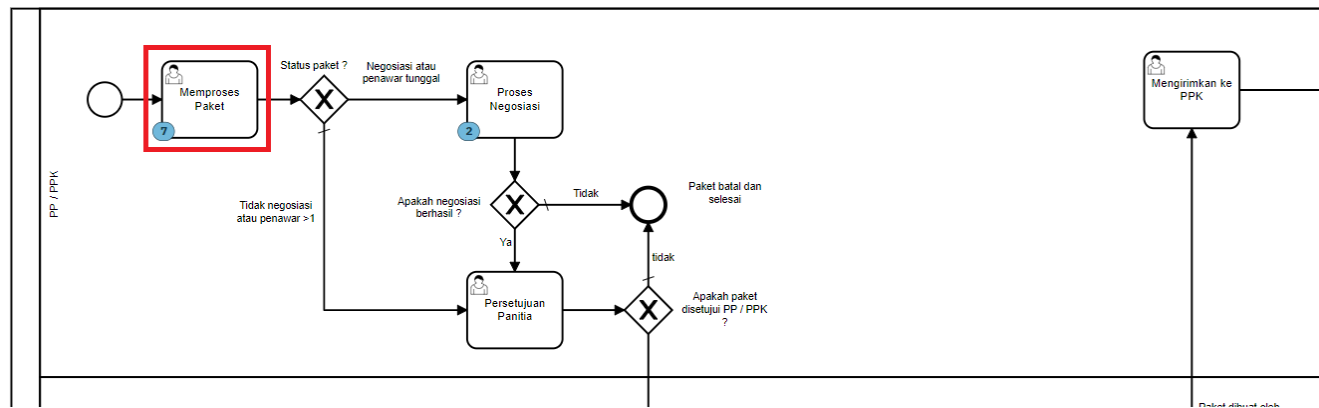

Gambar 21. Alur BPMN Purchasing Mini Kompetisi produk barang/jasa pemerintah - Memproses Paket

Setelah menyimpan paket yang sudah dibuat tersebut, selanjutnya PP dapat memulai untuk memproses transaksi *e-Purchasing*. Proses **Memproses Paket** artinya paket siap untuk diproses, jika klik tombol untuk memulai proses paket maka paket akan diproses lebih lanjut. Transaksi *e-Purchasing* dengan fitur negosiasi harga akan lanjut ke proses negosiasi dengan status **Proses Negosiasi**.

1. Untuk melakukan proses paket klik detail paket lalu klik tombol **Mulai Proses Paket**.

catalogue Etalase Produk Cari Rudi, S.Sos... Keranjang 2

Beranda Pengumuman Produk Kompetisi Paket Profil Berita Informasi Unduh Tanya Jawab Syarat dan Ketentuan Hubungi Kami

Beranda » Daftar Paket » Detail Paket

Daftar Paket Ubah Paket Daftar Produk **Mulai Proses Paket** Batalkan Paket

Detail Paket AP(-P2110-952)

1 Inisialisasi 2 Proses 3 Pengiriman 4 Selesai

Informasi Utama	Pemesan & PPK	Penyedia dan Distributor/Reseller/Pelaksana Pekerjaan/Pengirim Barang	Sumber Dana
Etalase Produk		Alat Pertanian (Kab/Kot)	
ID Paket		AP(-P2110-952)	
Nama Paket		Pengadaan Obat-Obatan Rumah Sakit E-Katalog Paket 1	
Pagu Anggaran		Rp 70.000.000,00	
Instansi		Pemerintah Daerah Kota Balikpapan	
Satuan Kerja		RUMAH SAKIT UMUM DAERAH KOTA BALIKPAPAN	
NPWP Satuan Kerja		232343243432432	

Status

Status Memproses paket

Posisi Paket pejabat pengadaan

Riwayat Paket

Total Produk 1

Jumlah Produk yang sudah lengkap diterima (berdasarkan penyelesaian penerimaan produk) 0

Gambar 22. Halaman Index Detail Paket

2. Muncul notifikasi konfirmasi, lalu klik tombol **YA**.

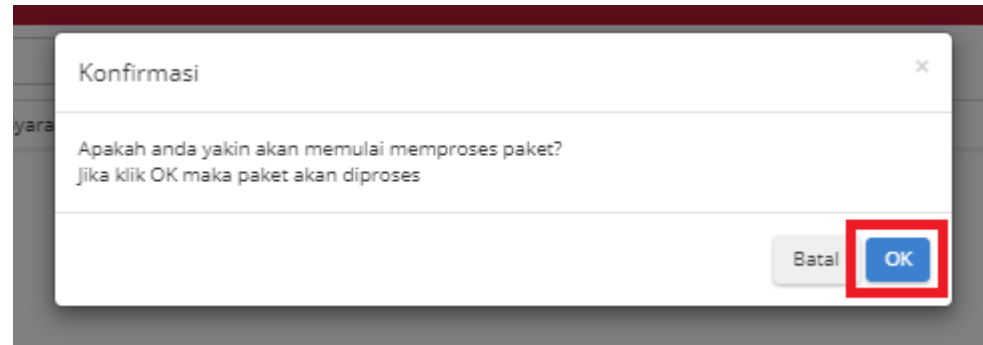

Gambar 23. Memproses Paket - Konfirmasi

4.4.1 Detail Paket

1. Pada halaman detail paket ini PP dapat mengetahui informasi detail paket seperti:
 - Informasi Utama paket yang menampilkan informasi detail paket;
 - Pemesan & PPK menampilkan detail identitas dari pemesan dan PPK terkait paket tersebut;
 - Penyedia & Distributor menampilkan detail identitas dari penyedia dan distributor terkait paket yg dibuat;
 - Sumber dana menampilkan detail data sumber dana yang digunakan untuk paket tersebut.
2. Apabila PP hendak mengubah data paket, maka klik tombol **Ubah Paket**, selanjutnya akan menampilkan halaman ubah paket dan PP dapat mengisi kembali informasi RUP sampai dengan daftar produk seperti saat membuat paket.
3. Apabila PP hendak melihat daftar produk pada paket tersebut, klik tombol **Daftar Produk**.

4. Apabila PP hendak melihat **Riwayat Negosiasi** maka klik **Riwayat Negosiasi**.
5. Apabila PP hendak melihat Riwayat Paket klik **Riwayat Paket**.
6. Apabila PP hendak membatalkan paket, maka klik tombol **Batalkan paket**.

4.2.4 Proses Negosiasi

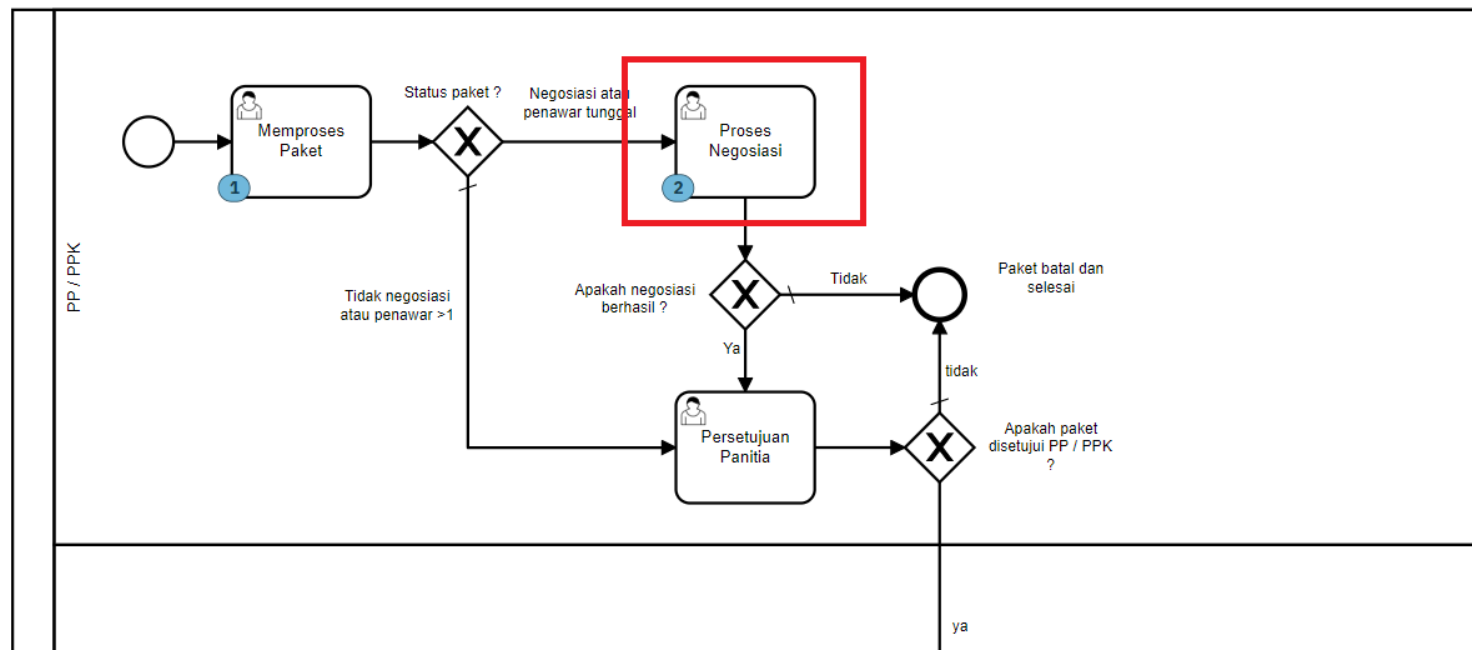

Gambar 24. Alur BPMN Purchasing Mini Kompetisi produk barang/jasa pemerintah - Proses Negosiasi

Proses negosiasi hanya dilalui oleh paket dengan negosiasi. Jika bukan paket negosiasi maka langsung ke proses selanjutnya yaitu **Proses Persetujuan Panitia**.

Berikut langkah - langkah untuk melakukan Proses Negosiasi;

1. Klik tombol **Proses Negosiasi**.

Beranda > Daftar Paket > Detail Paket

Daftar Paket Ubah Paket Daftar Produk **Proses Negosiasi**

Detail Paket O06-P2109-404

Informasi Utama	Pemesan & PPK	Penyedia & Distributor/Reseller/Pelaksana Pekerjaan/Pengirim Barang	Sumber Dana
Komoditas		OL5-Transportasi1234	
ID Paket		O06-P2109-404	
Nama Paket		Pengadaan Peralatan dan Fasilitas Perkantoran	
Instansi		Kementerian Hukum Dan Hak Asasi Manusia RI	
Satuan Kerja		KANTOR IMIGRASI KELAS III KOTABUMIH	
NPWP Satuan Kerja		34.567.890.3-456.785	
Alamat Satuan Kerja		Bantul - Kabupaten Bantul - DI Yogyakarta	
Alamat Pengiriman		Jakarta Selatan - Kota Jakarta Selatan - DKI Jakarta	
Tanggal Dibuat		06 September 2021	
Tanggal Diubah		06 September 2021	
Tahun Anggaran		2021	
Total Produk		2	
Total Harga		Rp 21.241,00	

1 Inisialisasi 2 **Proses** 3 Pengiriman 4 Selesai

Status
Status Proses negosiasi

Posisi Paket pejabat pengadaan

Riwayat Paket

Total Produk 2

Jumlah Produk yang sudah lengkap diterima (berdasarkan penyelesaian penerimaan produk) 0

Status Negosiasi

Pemesan -

Penyedia -

Notifikasi penyedia PT. KAPIMA RENCANATAMA

Gambar 25. Proses Negosiasi - Proses Negosiasi

2. Pada laman negosiasi, PP dapat mengubah nilai pada kolom Harga Satuan (perubahan harga tidak dapat melebihi harga yang dalam Katalog Elektronik) dan Ongkos Kirim, kemudian Total Harga akan dihitung secara otomatis oleh aplikasi.
 - a. Jika paket berasal dari mini kompetisi maka perubahan harga total tidak boleh melebihi harga kesepakatan kompetisi.
3. Selain itu PP juga dapat mengisi permintaan tanggal pengiriman dan catatan tambahan. Setelah mengisi informasi tersebut, Klik tombol **Kirim Negosiasi**.
4. Selanjutnya PP menunggu konfirmasi negosiasi dari Penyedia Katalog Elektronik.

Keranjang 2 

catalogue Belanja Cepat Bisa Terus Etalase Produk 

Beranda Pengumuman Produk Kompetisi Paket Profil Berita Informasi Unduh Tanya Jawab Syarat dan Ketentuan Hubungi Kami

Beranda > Daftar Paket > Detail Paket > Negosiasi

[Kembali](#) [Kirim Negosiasi](#)

Negosiasi Paket AP(-P2110-929)

Etalase Produk	Alat Pertanian (Kab/Kot)
No. Paket	AP(-P2110-929)
Nama Paket	Pengadaan Meubelair Fakultas Teknologi Pertanian Universitas Jember Tahun Anggaran 2021
Pemesan Setuju	Tidak Setuju
Penyedia Setuju	Tidak Setuju

Jumlah Produk yang Dipesan	1
Total Harga Produk	Rp 2.400.000,00
Kurs	IDR

Harga Kesepakatan								
Nama Produk	Kuantitas	Mata Uang	Harga Satuan Info	Perkiraan Ongkos Kirim Info	Tanggal Pengiriman	Harga Terbaik	Catatan Tambahan	Total Harga
4112201999-AP(-000003198) Oboos Produk Telkom 1	3	IDR	800000	0	mm/dd/yyyy 		XS	2400000

Menampilkan 1 sampai 0 dari 0 data

Gambar 26. Proses Negosiasi - Input

- Lalu klik tombol **Kirim Negosiasi**.
- Akan muncul notifikasi "**Berhasil mengirim negosiasi paket**". Kemudian menampilkan **Status Pemesan** telah **Setuju**.

Updated 28 September 2021

4.5.1 Proses Paket Hasil Negosiasi Penyedia

Pada halaman Daftar Paket untuk proses paket hasil negosiasi penyedia dapat dilakukan dengan:

1. Klik nama Paket yang sebelumnya sudah dibuat dan sudah mendapat respon dari penyedia dengan melihat Posisi Paket di PP.
2. Klik tombol proses negosiasi.
3. Apabila kedua belah pihak (pemesan dan penyedia) belum sama sama menyetujui, berarti penyedia masih melakukan negosiasi harga pada paket tersebut.
4. Apabila PP masih akan melakukan negosiasi harga, maka PP dapat mengubah nilai pada kolom Harga Satuan, Ongkos Kirim, Tanggal Pengiriman, atau Catatan Tambahan, kemudian klik tombol Kirim Negosiasi.
5. Apabila PP sudah sepakat/menerima hasil negosiasi Penyedia, maka PP tombol Kirim Negosiasi (tidak perlu mengubah nilai pada kolom Harga Satuan, Ongkos Kirim, Tanggal Pengiriman, atau Catatan Tambahan).
6. Jika PP sudah menerima hasil negosiasi dengan klik tombol Kirim Negosiasi maka selanjutnya PP dapat klik tombol **Selesaikan Negosiasi**.

Beranda > Daftar Paket > Detail Paket > Negosiasi

[Kembali](#) [Kirim Negosiasi](#)

Negosiasi Paket TL1-P2010-6

Komoditas	Transportasi listrik	Jumlah Produk yang Dipesan	1
No. Paket	TL1-P2010-6	Total Harga Produk	15,100,000.00
Nama Paket	Belanja Modal Alat-alat Angkutan darat Bermotor Pickup	Kurs	IDR
Pemesan Setuju	Belum Setuju		
Penyedia Setuju	Belum Setuju		

Nama Produk	Kuantitas	Mata Uang	Harga Kesepakatan			Harga Terbaik	Catatan Tambahan	Total Harga
			Harga Satuan	Perkiraan Ongkos Kirim	Tanggal Pengiriman Produk			
392600003-TL1-00000092 Motor listrik sip	1	IDR	15,000,000.00	100,000.00	20-10-2020		tes	15,100,000.00

Gambar 27. Halaman Negosiasi Paket

7. Setelah **Pemesan** dan **Penyedia Setuju**, Klik tombol **Selesaikan Negosiasi**.

Beranda > Daftar Paket > Detail Paket > Negosiasi

[Kembali](#) [Selesaikan Negosiasi](#)

Kedua belah pihak telah menyetujui negosiasi.

Gambar 28. Proses Negosiasi - Selesaikan Negosiasi

8. Klik tombol **OK**.

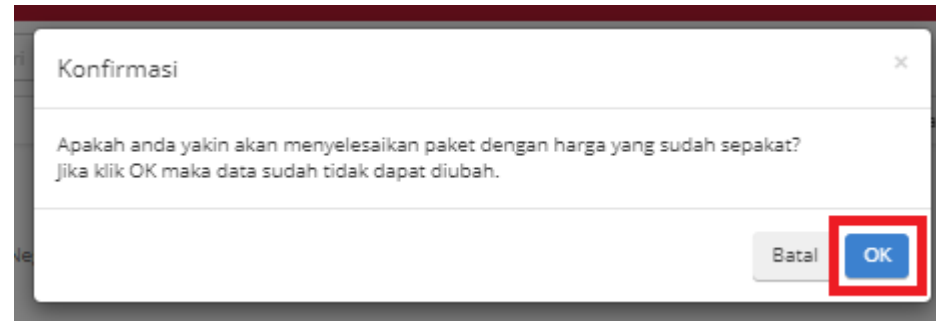

Gambar 29. Proses Negosiasi - Konfirmasi

Harga Terbaik

Harga terbaik adalah harga satuan produk terendah hasil dari negosiasi yang telah dilakukan oleh **Satuan Kerja**. Harga terbaik ini tersimpan dalam Katalog Elektronik apabila paket epurchasing untuk produk tersebut statusnya **Selesai**.

Harga Kesepakatan									
Nama Produk	Kuantitas	Mata Uang	Harga Satuan Info	Perkiraan Ongkos Kirim Info	Tanggal Pengiriman	Harga Terbaik	Catatan Tambahan	Total Harga	
4112201001-KTM-000004318 Tanpa Merek Hape Laptop H1	23	IDR	8999000	0	30/09/2021	2000		206977000	

Menampilkan 1 sampai 0 dari 0 data

Gambar 37. Proses Negosiasi - Harga Terbaik

4.2.5 Persetujuan Panitia (PPK)

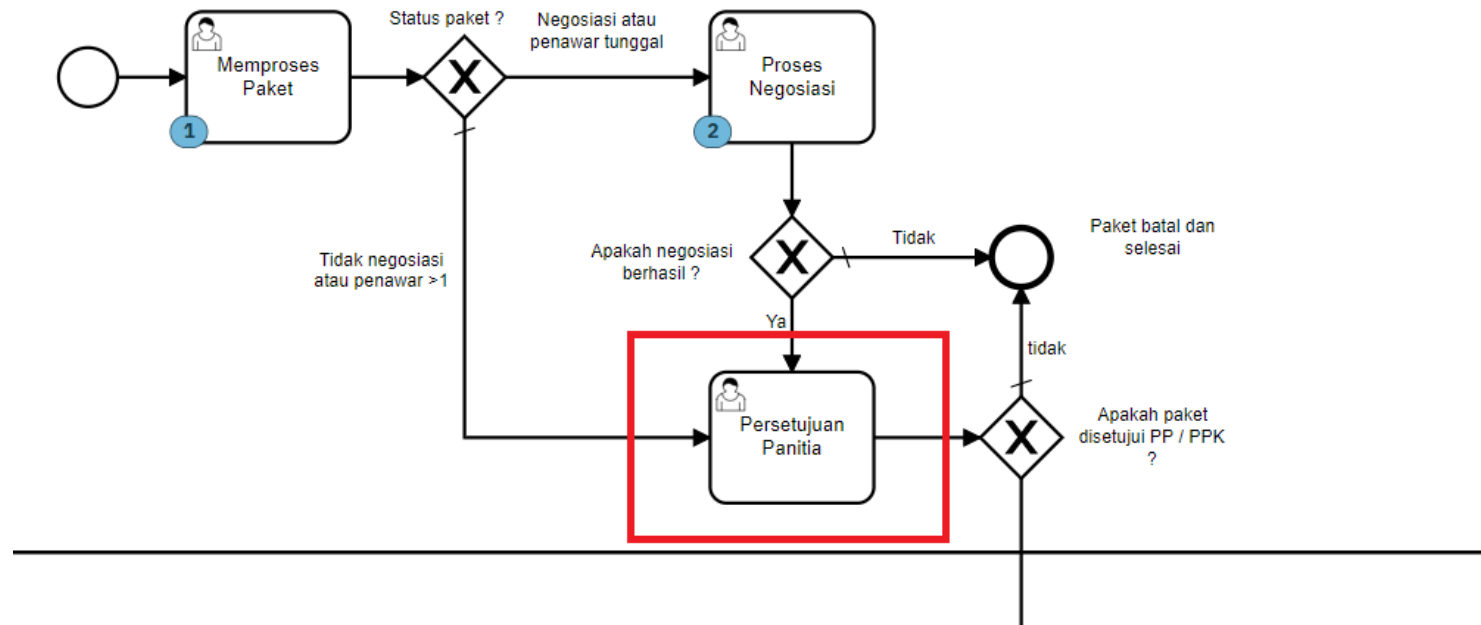

Gambar 38. Alur BPMN Purchasing Mini Kompetisi produk barang/jasa pemerintah - Persetujuan PP / PPK

Halaman **Persetujuan Paket oleh Panitia (PP / PPK)** yaitu halaman untuk melakukan persetujuan paket yang kemudian akan diproses lebih lanjut oleh penyedia.

Berikut langkah - langkah untuk melakukan proses persetujuan paket oleh panitia (PP / PPK);

1. Pilih tombol **Proses Persetujuan Panitia** di Detail Paket.

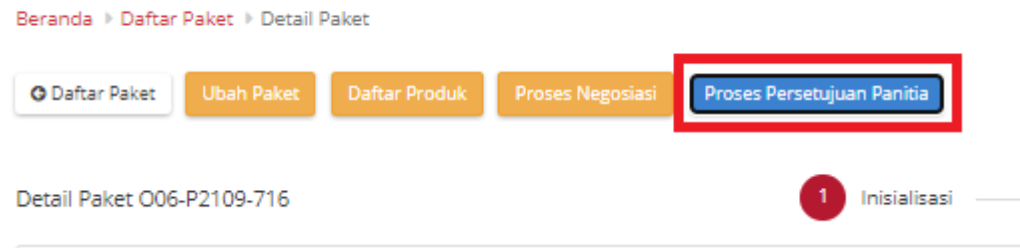

Gambar 41. Persetujuan Panitia - Proses Persetujuan Paket

2. Akan muncul notifikasi **Form Persetujuan**, lalu klik tombol **Setuju**.

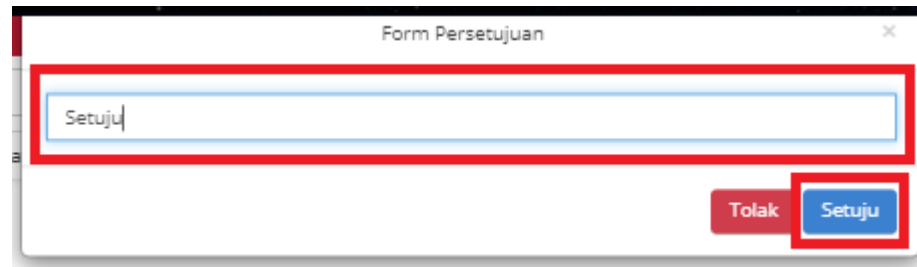

Gambar 42. Persetujuan Panitia - Form Persetujuan

3. Muncul notifikasi bahwa “Berhasil memproses persetujuan”.



Gambar 43. Persetujuan Panitia - Berhasil

4.2.6 Proses Kontrak

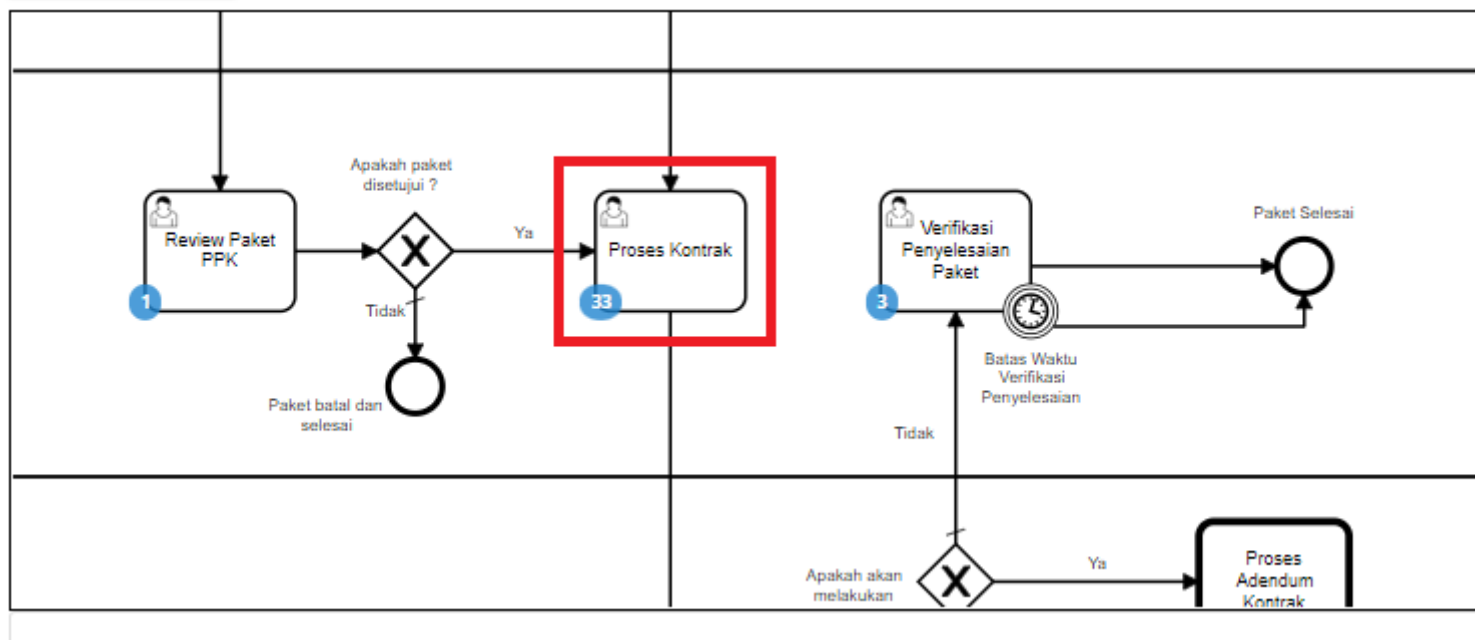

Gambar 50. Alur BPMN Purchasing Mini Kompetisi produk barang/jasa pemerintah - Proses Kontrak

Proses Kontrak dapat dilakukan oleh PPK maupun Distributor. Dalam proses kontrak, *user* dapat menambahkan kontrak dengan mengisi *form*, mengunduh dokumen lampiran, mengunggah dokumen kontrak, mengunggah lampiran kontrak dan menghapus kontrak.

Berikut langkah - langkah untuk melakukan Proses Kontrak;

Updated 28 September 2021

1. Klik menu **Paket**, lalu sub menu **Paket Baru**.

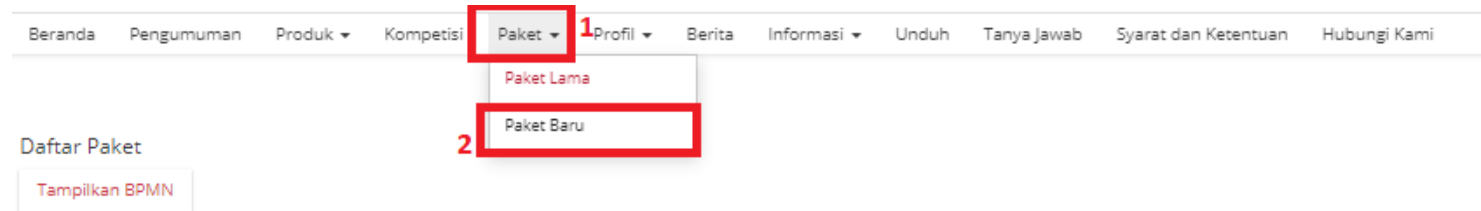

Gambar 51. Halaman Daftar Paket - Paket Baru

2. Pilih salah satu paket dengan status **Proses Kontrak PPK**.

Nomor	Paket	Satuan Kerja	Instansi	Nama Penyedia	Tanggal Buat	Posisi	Negosiasi	Total Produk	Total Harga	Status	Lacak Status
	<input type="text" value="Paket"/>	<input type="text" value="Satuan Kerja"/>	<input type="text" value="Instansi"/>	<input type="text" value="Nama Peny"/>	<input type="text"/>	<input type="text" value="Pos"/>	<input type="text" value="Negosiasi"/>				
1.	O06-P2109-665 Belanja Alat Tulis Kantor/Bahan Untuk Kegiatan Kantor	BADAN PENDAPATAN DAERAH	Pemerintah Daerah Kota Bekasi	PT. KAPIMA RENCANATAMA	16 September 2021	ppk	ya	1	Rp 1.701.000,00	Proses kontrak ppk	

Gambar 52. Halaman Daftar Paket - Proses Kontrak PPK

3. Muncul detail paket, kemudian klik tombol **Daftar Kontrak**.

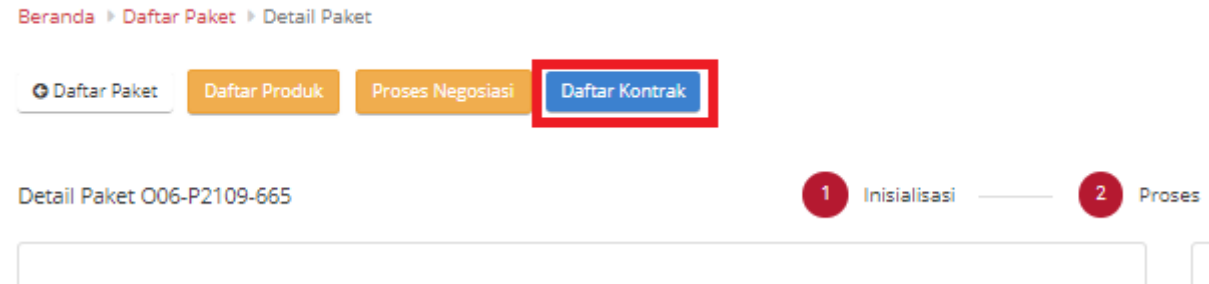

Gambar 53. Halaman Daftar Paket - Daftar Kontrak

4. Jika belum pernah menambahkan kontrak, klik tombol **Tambah Kontrak**. Jika sudah pernah boleh langsung klik tombol **Kirim Kontrak** atau **Tambah Kontrak** untuk menambah kontrak baru.

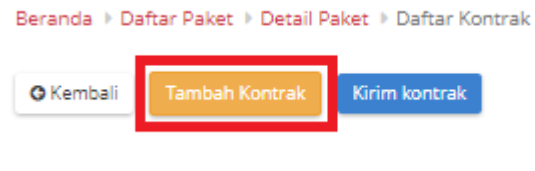

Gambar 54. Halaman Daftar Paket - Tambah Kontrak

5. Isikan setiap *field* yang ada pada form kontrak. Jika telah selesai mengisi, klik tombol **Simpan**.

Beranda > Daftar Paket > Detail Paket > Daftar Kontrak > Tambah Kontrak

Kembali **Simpan** 2

1

Total Harga* Rp 1.701.000,00

Nilai Kontrak*

No. Kontrak* |

Tanggal Kontrak*

Catatan*

SURAT PESANAN

SURAT PESANAN (SP)	SATUAN KERJA PEJABAT PENANDATANGAN/PENGESAHAN TANDA BUKTI PERJANJIAN :
	NOMOR DAN TANGGAL SP :

Yang bertanda tangan di bawah ini :

^DARLIS, SKM

Yogyakarta& - Kota Yogyakarta - Di Yogyakarta

2057 WORDS POWERED BY TINY

Gambar 55. Halaman Daftar Paket - Form Kontrak

6. Jika ingin melakukan unduh lampiran, klik Aksi pilih **Unduh Lampiran** untuk mengunduh lampiran kontrak. Secara otomatis file akan tersimpan di *device* anda.

[Kembali](#) [Tambah Kontrak](#) [Kirim kontrak](#)

No. Kontrak	Tanggal Kontrak	Nilai Kontrak	Deskripsi	File	Aksi
123456	19 September 2021	Rp 30.000.000,00	testing		Aksi Unduh Lampiran Unggah File Hapus

Gambar 56. Halaman Daftar Paket - Unduh Lampiran

7. Untuk melakukan unggah file, klik **Aksi** pilih **Unggah File** untuk melampirkan dokumen pendukung, kemudian klik tombol **Simpan**.

Beranda > Daftar Paket > Detail Paket > Daftar Kontrak

[Kembali](#) [Tambah Kontrak](#) [Kirim kontrak](#)

No. Kontrak	Tanggal Kontrak	Nilai Kontrak	Deskripsi	File	Aksi
123456	19 September 2021	Rp 30.000.000,00	testing		Aksi Unduh Lampiran Unggah File Hapus

Gambar 57. Halaman Daftar Paket - Unggah File

Upload File

Unggah File*

Nama File*

[Batal](#) [Simpan](#)

Gambar 58. Halaman Daftar Paket - Simpan

8. Akan muncul notifikasi jika *file* berhasil diunggah. Klik tombol **Kirim Kontrak** untuk mengirimkan kontrak yang telah dibuat.



Gambar 59. Halaman Daftar Paket - Kirim Kontrak

9. Muncul *pop up* untuk melakukan konfirmasi. Klik tombol **OK**.

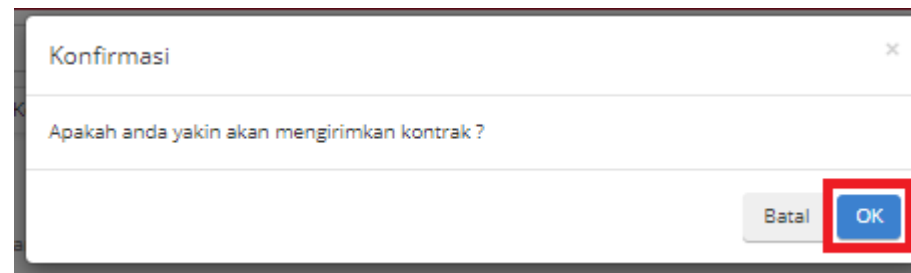

Gambar 60. Halaman Daftar Paket - OK

10. Muncul notifikasi “**Berhasil mengirim kontrak**”.

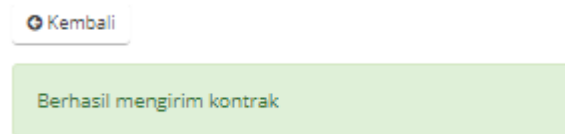

Gambar 61. Halaman Daftar Paket - Notifikasi Berhasil

4.2.7 Penerimaan - Melakukan Pengiriman dan Penerimaan

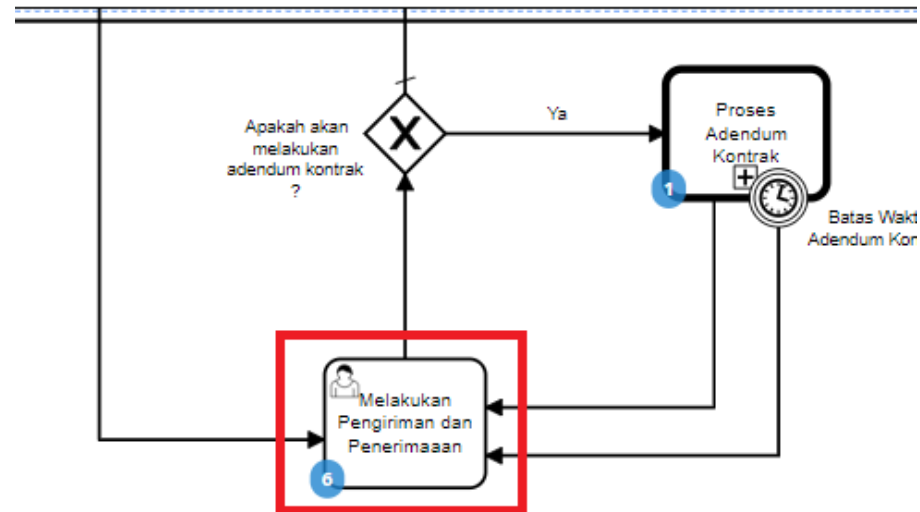

Gambar 62. Alur BPMN Purchasing Mini Kompetisi produk barang/jasa pemerintah - Melakukan Pengiriman dan Penerimaan (Penerimaan)

Halaman **Penerimaan - Melakukan Pengiriman dan Penerimaan**. Proses penerimaan barang dilakukan oleh PPK sebagai pembeli barang. Proses ini masuk dalam BPMN Melakukan Pengiriman dan Penerimaan. Proses penerimaan produk ini dapat bertahap sesuai dengan paket pengiriman yang dikirimkan oleh Distributor barang. Pada proses penerimaan ini dapat dilakukan beberapa hal, yaitu:

1. Buat paket penerimaan berdasarkan dari paket pengiriman.

2. List paket penerimaan sudah dibuat.
3. Melihat detail penerimaan.

Berikut langkah - langkah untuk melakukan penerimaan - melakukan pengiriman dan penerimaan;

1. Klik menu **Paket**, lalu sub menu **Paket Baru**.

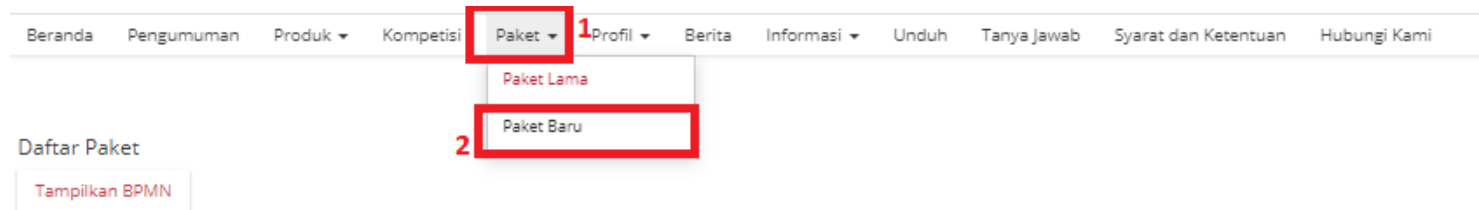

Gambar 63. Halaman Daftar Paket - Paket Baru

2. Pilih salah satu paket dengan status **Melakukan Pengiriman dan Penerimaan**.

Nomor	Paket	Satuan Kerja	Instansi	Nama Penyedia	Tanggal Buat	Posisi	Negosiasi	Total Produk	Total Harga	Status	Lacak Status
	Paket	Satuan Kerja	Instansi	Nama Peny		Posisi	Negos				
1.	O06-P2109-665 Belanja Alat Tulis Kantor/Bahan Untuk Kegiatan Kantor	BADAN PENDAPATAN DAERAH	Pemerintah Daerah Kota Bekasi	PT. KAPIMA RENCANATAMA	16 September 2021	distributor	ya	1	Rp 1.701.000,00	Melakukan pengiriman dan penerimaan	

Gambar 64. Halaman Daftar Paket - Melakukan Pengiriman dan Penerimaan

3. Klik tombol **Riwayat Pengiriman dan Penerimaan**.

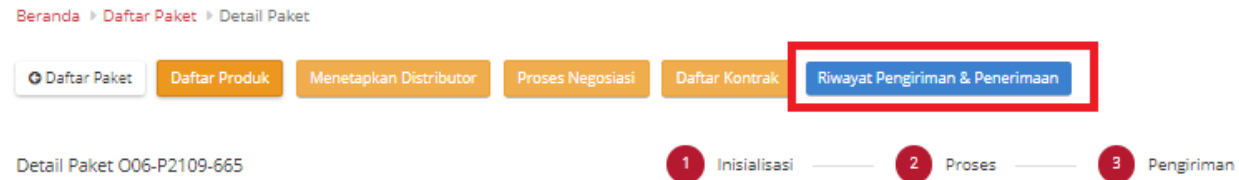

Gambar 65. Halaman Daftar Paket - Riwayat Pengiriman & Penerimaan

4. Kemudian sub **Penerimaan**. Untuk menambahkan pengiriman, klik *icon* **Tambah Penerimaan**.

Pengiriman Penerimaan

+ Tambah Penerimaan

Riwayat Penerimaan Paket O06-P2109-665

Total Produk	1
Jumlah Produk yang sudah lengkap diterima (berdasarkan penyelesaian penerimaan produk)	0

No. Dokumen (LKPP)	No. Dokumen	Tanggal Dokumen	Tanggal Penerimaan	Catatan
No data found				

Gambar 66. Halaman Daftar Paket - Tambah Penerimaan

5. *Step pertama*, masukkan **Informasi Penerimaan**. Isikan seluruh *field* yang ada pada *step* pertama, klik tombol **Berikutnya**.

Tambah Pengiriman

1 Informasi Pengiriman 2 Pilih Produk

No. Dokumen (LKPP) Document number (LKPP) will be generated automatically by our system.

No. Dokumen*

Tanggal Dokumen*

Lampiran

Nama File

Referensi Ongkos kirim*

Catatan

1

2

Gambar 67. Halaman Daftar Paket - *Step* Pertama

6. *Step kedua*, masukkan **Pilih Produk**. Klik *icon* **Tambah Produk**, untuk menambahkan produk.

Tambah Penerimaan

1 Informasi Penerimaan — 2 **Pilih Produk**

+ Cari Pengiriman

No. Dokumen (LKPP)	No. Dokumen	Tanggal Dokumen	Total Jenis Produk	Catatan
No data found				

Sebelumnya Simpan

Gambar 68. Halaman Daftar Paket - Step Kedua

7. Pilih dokumen pengiriman yang telah dibuat, dan data otomatis tersimpan.

Cari Data

No. Dokumen (LKPP)	No. Dokumen	Tanggal Dokumen	Total Produk	Catatan
6657-7148-86	1234	19 September 2021		testing +

Tutup

Gambar 69. Halaman Daftar Paket - Cari Data

8. Dokumen sudah tersimpan, lalu isi **catatan pengiriman**. Klik tombol **Simpan**.

Tambah Penerimaan

1 Informasi Penerimaan — 2 Pilih Produk

No. Dokumen (LKPP)	No. Dokumen	Tanggal Dokumen	Total Jenis Produk	Catatan	
6657-7148-86	1234	19 September 2021	1	testing	

Produk	Catatan Pemesanan	Unit Pengukuran	Jumlah Pesanan	1 Penerimaan	Catatan Penerimaan
 4112203001-006-000004354 produk tes kom 3		unit	2	2 <input type="text"/>	diterima <input type="text"/>

[Sebelumnya](#) **2** [Simpan](#)

Gambar 70. Halaman Daftar Paket - Simpan

9. Data sudah tersimpan.

Pengiriman **Penerimaan**

+ Tambah Penerimaan

Riwayat Penerimaan Paket O06-P2109-665

Total Produk 1

Jumlah Produk yang sudah lengkap diterima (berdasarkan penyelesaian penerimaan produk) 1

No. Dokumen (LKPP)	No. Dokumen	Tanggal Dokumen	Tanggal Penerimaan	Catatan	Aksi
6657714886	1234	19 September 2021	19 September 2021	testing	Aksi

Gambar 71. Halaman Daftar Paket - Data tersimpan

10. Jika ingin mengunduh lampiran klik tombol **Unduh Lampiran**. Dokumen otomatis tersimpan di *device* anda.

No. Dokumen (LKPP)	No. Dokumen	Tanggal Dokumen	Tanggal Penerimaan	Catatan	Aksi
6657714886	1234	19 September 2021	19 September 2021	testing	Unduh Lampiran

Gambar 72. Halaman Daftar Paket - Unduh Lampiran

11. Klik tombol **Selesaikan Pengiriman dan Penerimaan**.

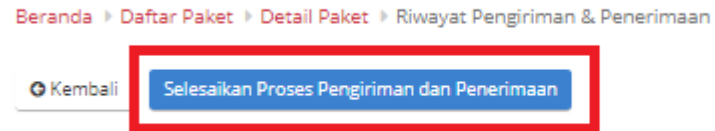

Gambar 73. Halaman Daftar Paket - Selesaikan Proses Pengiriman dan Penerimaan

12. Muncul *pop up* untuk melakukan konfirmasi. Klik **OK**.

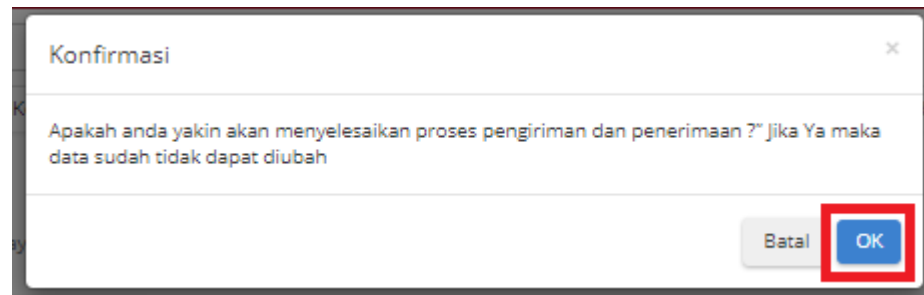

Gambar 74. Halaman Daftar Paket - OK

13. Akan muncul notifikasi bahwa “**Berhasil menyelesaikan proses pengiriman dan penerimaan**”.

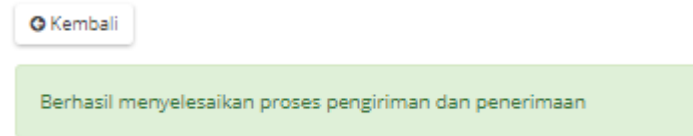

Gambar 75. Halaman Daftar Paket - Notifikasi Berhasil

4.2.8 Proses Adendum Kontrak

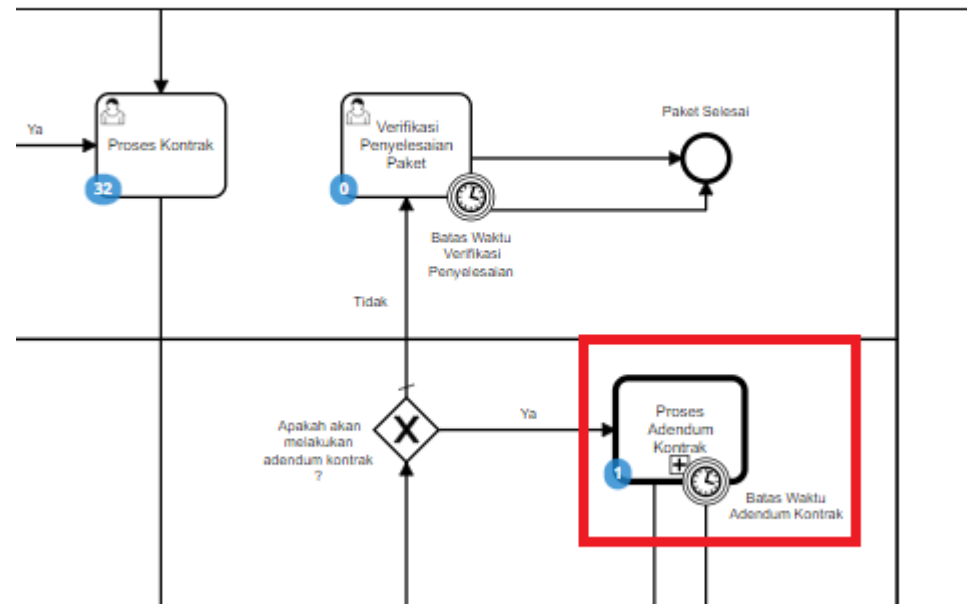

Gambar 76. Alur BPMN Purchasing Mini Kompetisi produk barang/jasa pemerintah - Proses Adendum Kontrak

Proses Adendum Kontrak adalah proses untuk melakukan persetujuan perubahan kontrak. Adendum kontrak dapat diajukan oleh penyedia ataupun PPK. Jika penyedia yang mengajukan maka PPK melakukan persetujuan, dan berlaku sebaliknya. Hal yang dapat

dilakukan perubahan pada adendum kontrak adalah kuantitas produk, tanggal pengiriman produk dan harga ongkir produk. Jika adendum kontrak disetujui maka kontrak akan berubah menjadi kontrak baru dan akan dilakukan update pada produk (kuantitas/ongkir/tanggal pengiriman).

Berikut langkah - langkah untuk melakukan proses adendum kontrak;

1. Klik menu **Paket**, lalu sub menu **Paket Baru**.

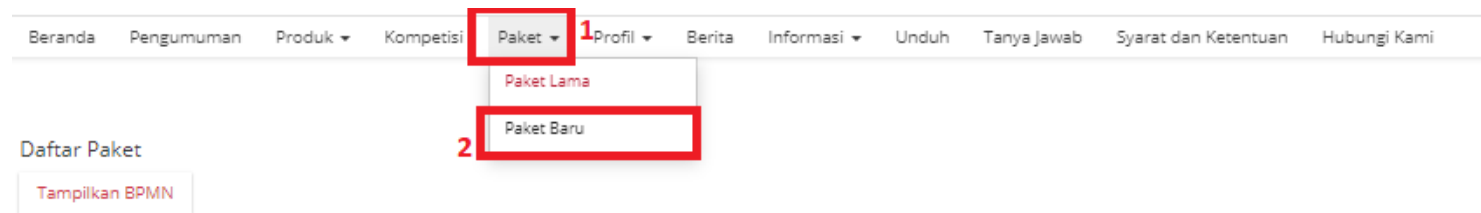

Gambar 77. Halaman Daftar Paket - Paket Baru

2. Pilih salah satu paket dengan status **Melakukan Pengiriman dan Penerimaan**.

Nomor	Paket	Satuan Kerja	Instansi	Nama Penyedia	Tanggal Buat	Posisi	Negosiasi	Total Produk	Total Harga	Status	Lacak Status
	<input type="text" value="Paket"/>	<input type="text" value="Satuan Kerja"/>	<input type="text" value="Instansi"/>	<input type="text" value="Nama Peny"/>	<input type="text"/>	<input type="text" value="Posisi"/>	<input type="text" value="Negosi"/>				
1.	O06-P2109-665 Belanja Alat Tulis Kantor/Bahan Untuk Kegiatan Kantor	BADAN PENDAPATAN DAERAH	Pemerintah Daerah Kota Bekasi	PT. KAPIMA RENCANATAMA	16 September 2021	distributor	ya	1	Rp 1.701.000,00	Melakukan pengiriman dan penerimaan	

Gambar 78. Halaman Daftar Paket - Melakukan Pengiriman dan Penerimaan

3. Klik menu proses **Riwayat Pengiriman & Penerimaan**.

Updated 28 September 2021

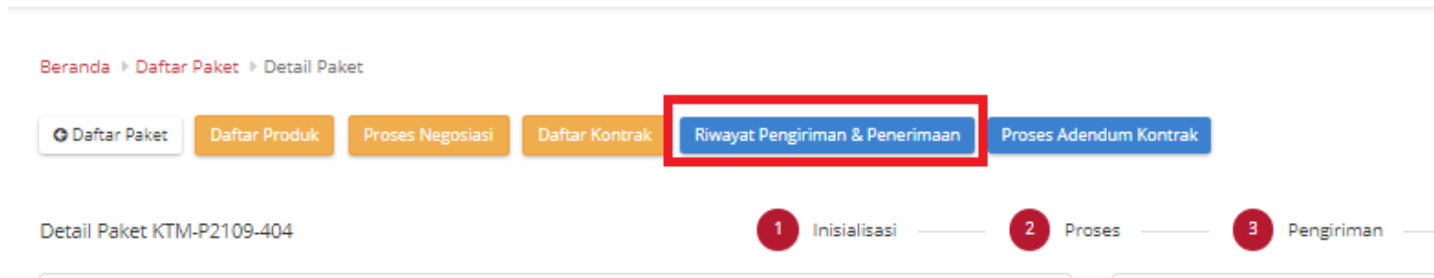

Gambar 79. Halaman Daftar Paket - Riwayat

4. Klik tombol **Butuh Adendum Kontrak**.

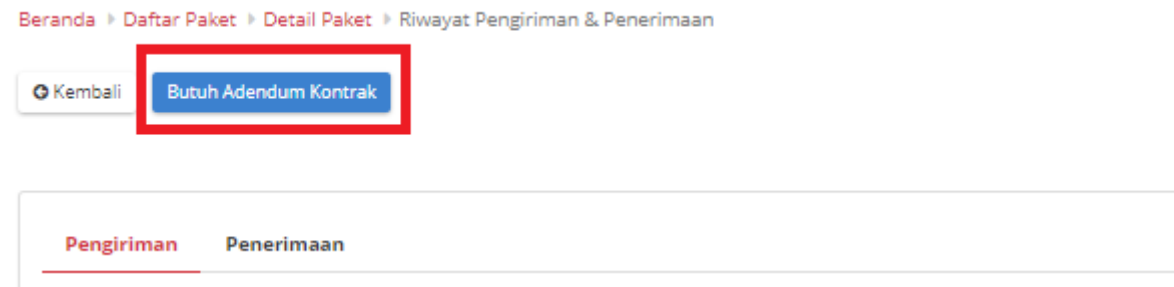

Gambar 80. Halaman Daftar Paket - Butuh Adendum Kontrak

5. Masukkan semua data adendum. klik tombol **Tambah Produk** untuk menginputkan produk.

Kembali Simpan Kirim Adendum Kontrak

Informasi Utama Paket

Jumlah Produk	2
Harga Total	Rp 34.400,00
Referensi ongkos kirim	Rp 24.400,00

1

Total Harga Awal	Rp 34.400,00
Nilai Kontrak Awal	Rp 300,00
No. Kontrak	200
File Kontrak	
No. Adendum Kontrak*	<input type="text" value="12345"/>
Tanggal Adendum Kontrak*	<input type="text" value="09/20/2021"/>
Catatan	<div style="border: 1px solid #ccc; height: 40px; width: 100%;"></div>

Konversi Harga Total Rp 34.601,00

Pilih Produk Yang Akan Diadendum* + Tambah Produk 2

Nama Produk	Harga Ongkir	Harga Satuan	Harga Total	Tanggal Pengiriman	Total Kuantitas	Kuantitas Sudah Dikirim	Kuantitas Belum Dikirim	Perubahan Kuantitas	Perubahan Harga Ongkir	Perubahan Tanggal Pengiriman	Perubahan Total Harga
No data found											

Gambar 81. Halaman Daftar Paket - Data Adendum Kontrak

6. Pilih produk yang akan ditambahkan dengan menekan *icon* tambah (+).

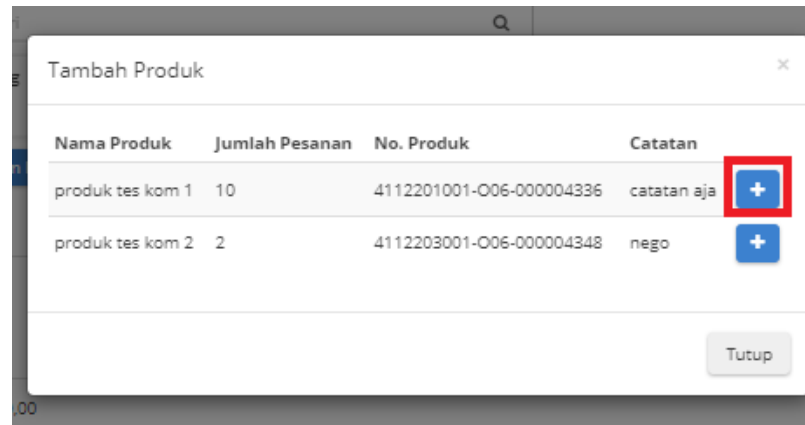

Gambar 82. Halaman Daftar Paket - Tambah Produk

7. Produk akan otomatis bertambah.

Pilih Produk Yang Akan Diadendum* + Tambah Produk

Nama Produk	Harga Ongkir	Harga Satuan	Harga Total	Tanggal Pengiriman	Total Kuantitas	Kuantitas Sudah Dikirim	Kuantitas Belum Dikirim	Perubahan Kuantitas	Perubahan Harga Ongkir	Perubahan Tanggal Pengiriman	Perubahan Total Harga
produk tes kom 1	Rp 24.400,00	Rp 1.000,00	Rp 34.400,00	20 September 2021	10	0	10	<input type="text" value="10"/>	<input type="text" value="24400"/>	<input type="text"/>	Rp 34.400,00

Gambar 83. Halaman Daftar Paket - Produk bertambah

8. Jika ingin menyimpan adendum klik tombol **Simpan**,

9. Kemudian akan muncul draft adendum yang telah disimpan. Jika ingin melihat lebih detail klik menu **Detail**.

No. Adendum Kontrak	Tanggal Adendum Kontrak	Catatan	File	Status	Aksi
1233	20 September 2021	buat adendum		draft	Aksi▼ Detail

Gambar 84. Halaman Daftar Paket - Detail

10. Akan muncul tampilan detail dari proses adendum.

Informasi Utama Paket											
Jumlah Produk	2										
Harga Total	Rp 6.820.000,00										
Referensi ongkos kirim	Rp 10.000,00										

Total Harga Awal	Rp 6.820.000,00										
Nilai Kontrak Awal	Rp 200.000.000,00										
No. Kontrak	1234										
File Kontrak	contoh (1).pdf										
No. Adendum Kontrak	1233										
Tanggal Adendum Kontrak	20-09-2021										
Catatan	<div style="border: 1px solid gray; padding: 5px; min-height: 40px;"> buat adendum </div>										

Nama Produk	Harga Ongkir	Harga Satuan	Harga Total	Tanggal Pengiriman	Total Kuantitas	Kuantitas Sudah Dikirim	Kuantitas Belum Dikirim	Perubahan Kuantitas	Perubahan Harga Ongkir	Perubahan Tanggal Pengiriman	Perubahan Total Harga
produk tes kom 3	Rp 10.000,00	Rp 200.000,00	Rp 810.000,00	22 September 2021	4	2	2	2	Rp 10.000,00	20 September 2021	Rp 410.000,00
produk tes kom 1	Rp 10.000,00	Rp 600.000,00	Rp 6.010.000,00	22 September 2021	10	5	5	5	Rp 10.000,00	20 September 2021	Rp 3.010.000,00

Gambar 85. Halaman Daftar Paket - Detail Adendum

11. Kembali ke detail paket, lalu klik sub menu **Proses Adendum Kontrak**.
12. Setelah disimpan (sebagai draft), klik **aksi** dan klik tombol **Ubah**.



Gambar 86. Halaman Daftar Paket - Proses Adendum

13. dan jika langsung mengirim klik tombol **Kirim Adendum Kontrak**.

Beranda › Daftar Paket › Detail Paket › Proses Adendum Kontrak

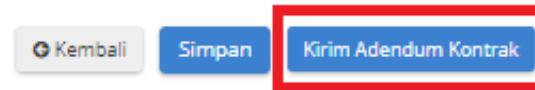

Gambar 87. Halaman Daftar Paket - Kirim Adendum Kontrak

14. Muncul *pop up* konfirmasi untuk pengajuan adendum kontrak. Klik tombol **OK**.

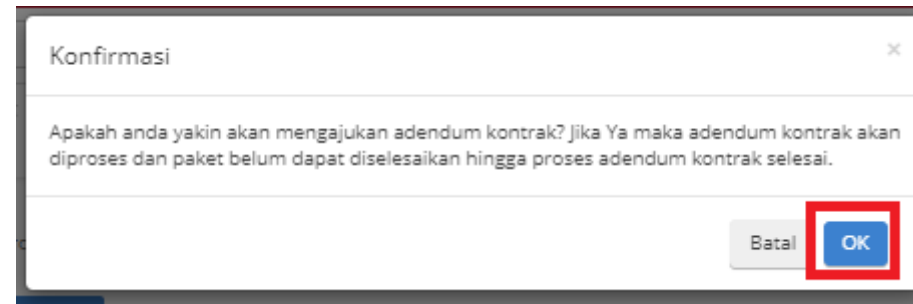

Gambar 88. Halaman Daftar Paket - OK

15. Proses adendum telah diajukan.

Beranda > Daftar Paket > Detail Paket > Proses Adendum Kontrak

[Kembali](#) [Riwayat Adendum Kontrak](#)

No. Adendum Kontrak	Tanggal Adendum Kontrak	Catatan	File	Status	Aksi
1233	20 September 2021	buat adendum		diajukan	Aksi

Gambar 89. Halaman Daftar Paket - Diajukan

Untuk melakukan persetujuan terima adendum, sebagai berikut. **Jika proses adendum dilakukan oleh Penyedia, persetujuan akan dilakukan oleh PPK. Sebaliknya jika PPK dilakukan oleh PPK, persetujuan oleh Penyedia.**

1. Klik menu **Paket**, lalu sub menu **Paket Baru**.

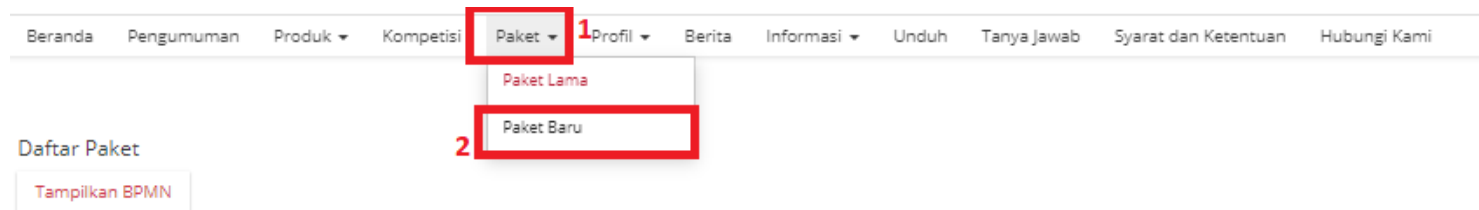

Gambar 90. Halaman Daftar Paket - Paket Baru

Updated 28 September 2021

2. Pilih salah satu paket dengan status **Melakukan Pengiriman dan Penerimaan**.

Nomor	Paket	Satuan Kerja	Instansi	Nama Penyedia	Tanggal Buat	Posisi	Negosiasi	Total Produk	Total Harga	Status	Lacak Status
	<input type="text" value="Paket"/>	<input type="text" value="Satuan Kerja"/>	<input type="text" value="Instansi"/>	<input type="text" value="Nama Peny"/>	<input type="text"/>	<input type="text" value="Posisi"/>	<input type="text" value="Negosi"/>				
1.	O06-P2109-665 Belanja Alat Tulis Kantor/Bahan Untuk Kegiatan Kantor	BADAN PENDAPATAN DAERAH	Pemerintah Daerah Kota Bekasi	PT. KAPIMA RENCANATAMA	16 September 2021	distributor	ya	1	Rp 1.701.000,00	Melakukan pengiriman dan penerimaan	

Gambar 91. Halaman Daftar Paket - Melakukan Pengiriman dan Penerimaan

3. Klik sub menu **Proses Adendum Kontrak**.

Beranda > Daftar Paket > Detail Paket

Detail Paket O06-P2109-728

1 Inisialisasi — 2 Proses — 3 Pengiriman

Gambar 92. Halaman Daftar Paket - Proses Adendum

4. Akan muncul informasi mengenai adendum kontrak. klik tombol **Detail** untuk melakukan persetujuan adendum oleh PPK.

Beranda › Daftar Paket › Detail Paket › Proses Adendum Kontrak

[Kembali](#) [Riwayat Adendum Kontrak](#)

No. Adendum Kontrak	Tanggal Adendum Kontrak	Catatan	File	Status	Aksi
1233	20 September 2021	buat adendum		diajukan	Aksi Detail Riwayat Adendum Kontrak

1

2

Gambar 93. Halaman Daftar Paket - Detail

5. Pilih file adendum kontrak.

Beranda > Daftar Paket > Detail Paket > Proses Adendum Kontrak

[Kembali](#) [Tolak Adendum Kontrak](#) [Terima Adendum Kontrak](#)

Informasi Utama Paket

Jumlah Produk	2
Harga Total	Rp 6.820.000,00
Referensi ongkos kirim	Rp 10.000,00

Total Harga Awal	Rp 6.820.000,00
Nilai Kontrak Awal	Rp 200.000.000,00
No. Kontrak	1234
File Kontrak	contoh (1).pdf
No. Adendum Kontrak	1233
Tanggal Adendum Kontrak	20-09-2021
Catatan	<input type="text" value="buat adendum"/>
Upload File Adendum Kontrak*	<input type="text" value="Choose file"/>
Nama File*	<input type="text"/>

Gambar 94. Halaman Daftar Paket - Terima

6. Lalu klik tombol **Terima Adendum Kontrak**.
7. Akan muncul pemberitahuan bahwa “**Berhasil menerima adendum**”.

[Beranda](#) › [Daftar Paket](#) › [Detail Paket](#) › Proses Adendum Kontrak

[Kembali](#)

Berhasil menerima adendum

8. Kemudian status adendum menjadi **diterima**.

Gambar 95. Halaman Daftar Paket - Berhasil

No. Adendum Kontrak	Tanggal Adendum Kontrak	Catatan	File	Status	Aksi
1233	20 September 2021	buat adendum	contoh (1).pdf	diterima	Aksi

Gambar 96. Halaman Daftar Paket - Diterima

4.2.9 Riwayat Adendum Kontrak

Riwayat Addendum Kontrak adalah menampilkan history informasi paket produk dari kontrak awal sampai dengan proses adendum kontrak.

Berikut langkah - langkah riwayat adendum kontrak;

1. Klik menu **Paket**, lalu sub menu **Paket Baru**.

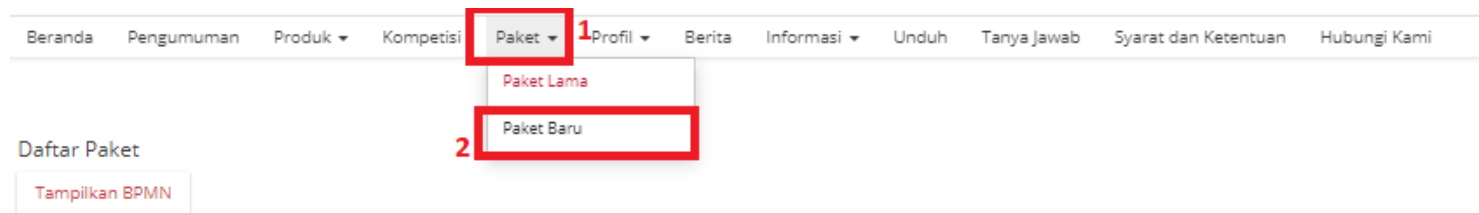

Gambar 97. Halaman Daftar Paket - Paket Baru

2. Pilih salah satu paket dengan status **Melakukan Pengiriman dan Penerimaan**.

Nomor	Paket	Satuan Kerja	Instansi	Nama Penyedia	Tanggal Buat	Posisi	Negosiasi	Total Produk	Total Harga	Status	Lacak Status
	Paket	Satuan Ke	Instansi	Nama Peny		Posisi	Negosiasi				
1.	KTM-P2109-404 Badan Kependudukan Dan Keluarga Berencana Nasional	KANTOR IMIGRASI KELAS III KOTABUMI	Badan Kependudukan Dan Keluarga Berencana Nasional	PT Ikapharmindo Putramas	06 September 2021	ppk	ya	2	Rp 34.400,00	Melakukan pengiriman dan penerimaan	

Gambar 98. Halaman Daftar Paket - Status

3. Pilih tombol **Proses Adendum Kontrak**.

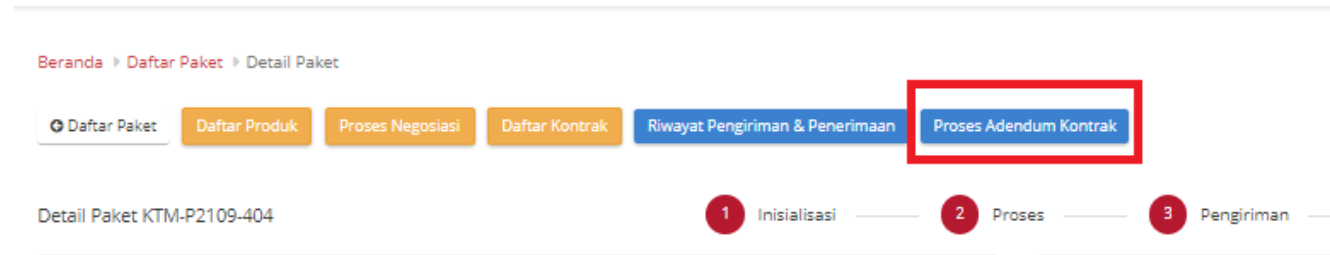

Gambar 99. Halaman Daftar Paket - Proses Adendum Kontrak

4. Untuk melihat riwayatnya, klik tombol **Riwayat Adendum Kontrak**.

Beranda > Daftar Paket > Detail Paket > Proses Adendum Kontrak

[Kembali](#) [Riwayat Adendum Kontrak](#)

No. Adendum Kontrak	Tanggal Adendum Kontrak	Catatan	File	Status	Aksi
123	31 August 2022	uwuwuwu	paket_adendum.pdf	diterima	Aksi

Gambar 100. Halaman Daftar Paket - Tombol Riwayat Adendum

5. Akan muncul detail riwayat adendum yang telah dibuat.

Beranda > Daftar Paket > Detail Paket > Proses Adendum Kontrak

[Kembali](#)

Riwayat	Nama Produk	Harga Ongkir	Harga Satuan	Total Harga	Batas Pengiriman	Total Kuantitas	Status
Adendum null	4112201001-006-000004336 ols produk tes kom 1	Rp 24.400,00	Rp 1.000,00	Rp 34.400,00	31 August 2022	10	diterima

Gambar 101. Halaman Daftar Paket - Detail Riwayat Adendum

4.2.10 Verifikasi Penyelesaian Paket

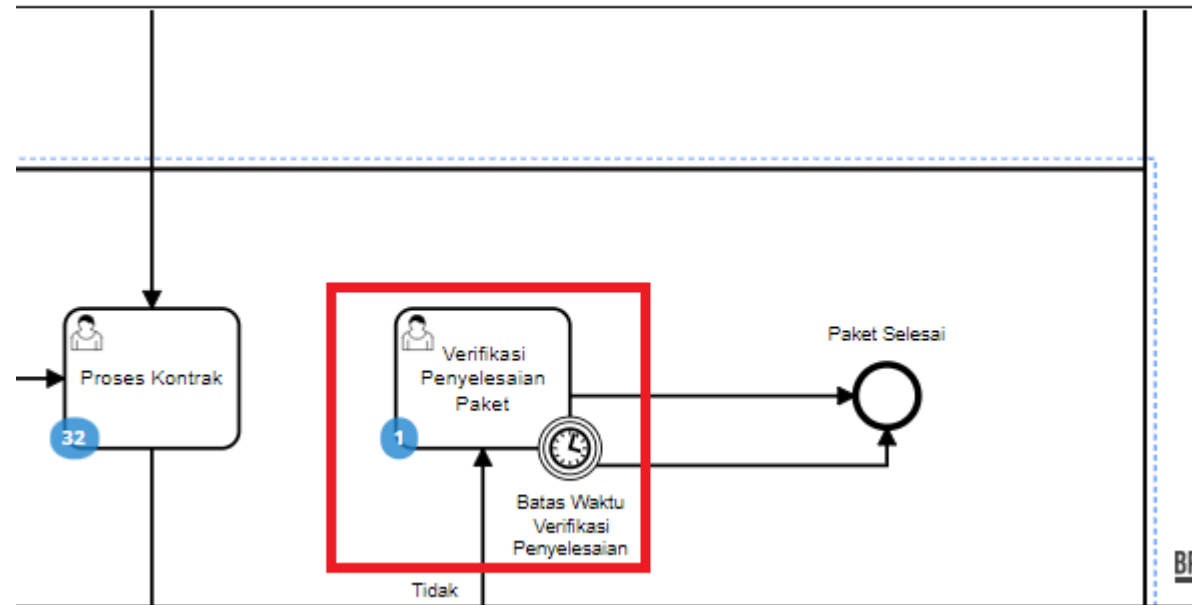

Gambar 102. Alur BPMN Purchasing Mini Kompetisi produk barang/jasa pemerintah - Verifikasi Penyelesaian Paket

Verifikasi Penyelesaian Paket adalah proses untuk menyelesaikan paket. Jika akan melakukan verifikasi maka PPK harus melakukan *input* penilaian terhadap penyedia terlebih dahulu. Proses penyelesain paket ini dapat ditambahkan batas waktu Jika sampai batas waktu PPK belum menyelesaikan paket maka *by system* proses paket akan diselesaikan.

Updated 28 September 2021

Berikut langkah - langkah untuk melakukan verifikasi penyelesaian paket;

1. Klik menu **Paket**, lalu sub menu **Paket Baru**.

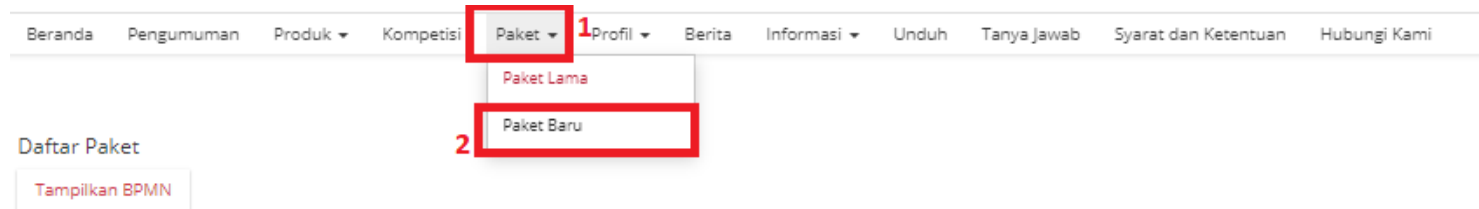

Gambar 103. Halaman Daftar Paket - Paket Baru

2. Pilih salah satu paket dengan status **Verifikasi Penyelesaian Paket**.

Nomor	Paket	Satuan Kerja	Instansi	Nama Penyedia	Tanggal Buat	Posisi	Negosiasi	Total Produk	Total Harga	Status	Lacak Status
	Paket	Satuan Kerj	Instansi	Nama Penye		Posisi	Negosias				
1.	O06-P2109-665 Belanja Alat Tulis Kantor/Bahan Untuk Kegiatan Kantor	BADAN PENDAPATAN DAERAH	Pemerintah Daerah Kota Bekasi	PT. KAPIMA RENCANATAMA	16 September 2021	ppk	ya	1	Rp 1.701.000,00	Verifikasi penyelesaian paket	

Gambar 104. Halaman Daftar Paket - Verifikasi Penyelesaian Paket

3. Klik tombol **Selesaikan Paket**.

Beranda › Daftar Paket › Detail Paket

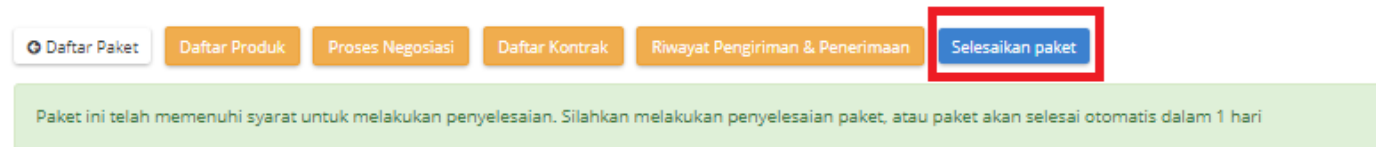

Daftar Paket Daftar Produk Proses Negosiasi Daftar Kontrak Riwayat Pengiriman & Penerimaan **Selesaikan paket**

Paket ini telah memenuhi syarat untuk melakukan penyelesaian. Silahkan melakukan penyelesaian paket, atau paket akan selesai otomatis dalam 1 hari

Gambar 105. Halaman Daftar Paket - Selesaikan Paket

4. Berikan penilaian *rating* dan pesan tambahan terhadap penyedia oleh PPK. Jika sudah selesai, klik tombol **Selesai**

Form Penilaian Penyedia

Berikan rating terhadap penyedia yang memproses pembelian paket ini.

Lama Respon Penyedia
Penilaian otomatis dari sistem dihitung berdasarkan rata-rata waktu respon penyedia
★★★★★

Akurasi Produk
Apakah produk yang tiba sesuai dengan produk yang dipesan? Bagaimana kualitas produk yang tiba? Apakah dalam keadaan baik?
★★★★☆

Pelayanan
Respon penyedia selama proses pembelian paket
★★★★☆

Kecepatan Pengiriman
Sejak PPK menyetujui pembelian sampai produk tiba ditujuan. Mohon dipertimbangkan dengan bijaksana terkait jarak tempuh, rute pengiriman, bencana alam, dan kondisi-kondisi lainnya yang dapat mempengaruhi pengiriman.
★★★★☆

Pesan Tambahan

Tutup **Selesai**

Gambar 106. Halaman Daftar Paket - Rating

5. Akan muncul notifikasi bahwa **“Berhasil menyelesaikan paket”**.

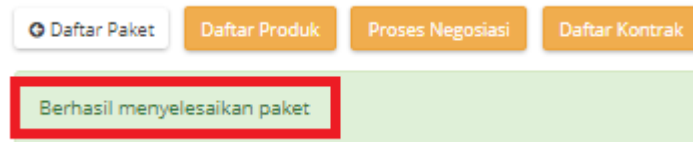

Gambar 107. Halaman Daftar Paket - Notifikasi Berhasil

4.3 PPK Merespon Paket Yang Dibuat Oleh PP

4.3.1 Review Paket PPK

4.3.2 Proses Kontrak

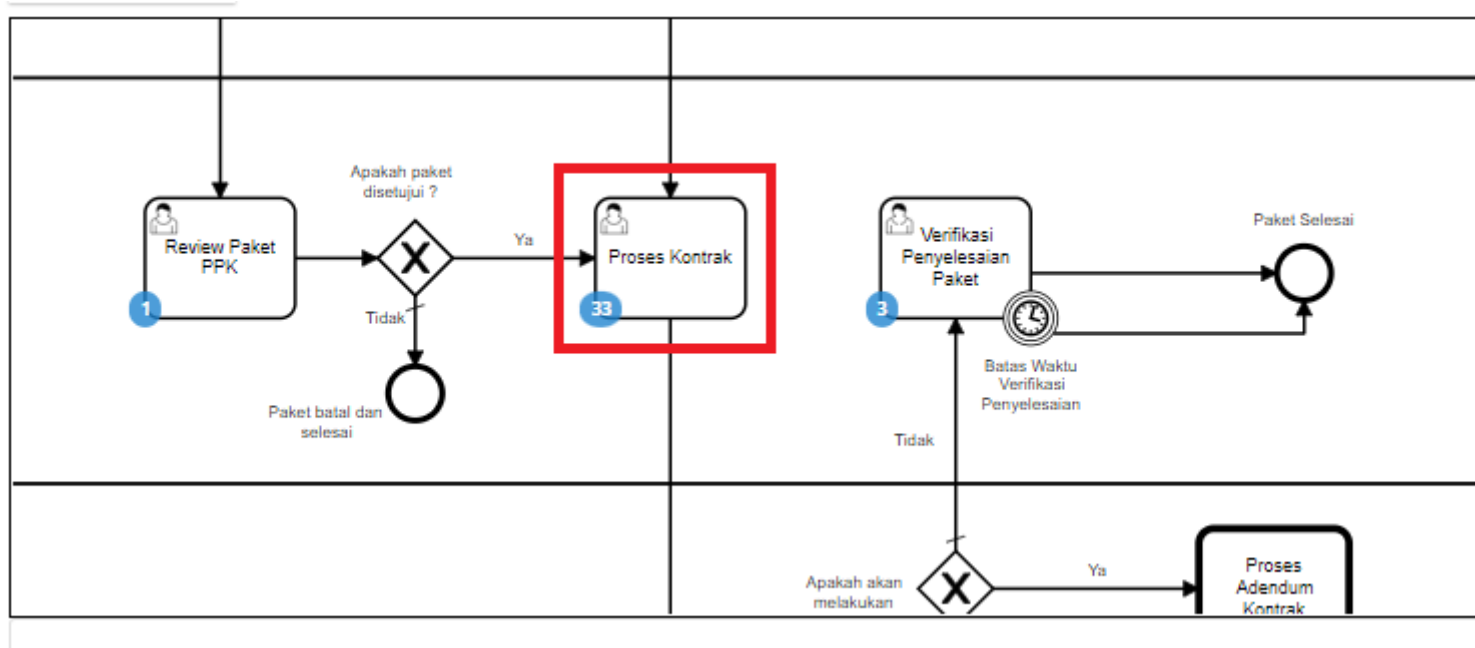

Gambar 50. Alur BPMN Purchasing Mini Kompetisi produk barang/jasa pemerintah - Proses Kontrak

Proses Kontrak dapat dilakukan oleh PPK maupun Distributor. Dalam proses kontrak, *user* dapat menambahkan kontrak dengan mengisi *form*, mengunduh dokumen lampiran, mengunggah dokumen kontrak, mengunggah lampiran kontrak dan menghapus kontrak.

Berikut langkah - langkah untuk melakukan Proses Kontrak;

11. Klik menu **Paket**, lalu sub menu **Paket Baru**.

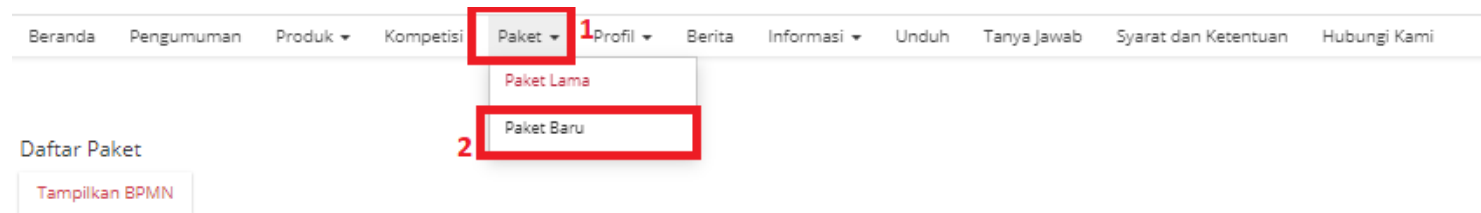

Gambar 51. Halaman Daftar Paket - Paket Baru

12. Pilih salah satu paket dengan status **Proses Kontrak PPK**.

Nomor	Paket	Satuan Kerja	Instansi	Nama Penyedia	Tanggal Buat	Posisi	Negosiasi	Total Produk	Total Harga	Status	Lacak Status
	<input type="text" value="Paket"/>	<input type="text" value="Satuan Kerja"/>	<input type="text" value="Instansi"/>	<input type="text" value="Nama Peny"/>	<input type="text"/>	<input type="text" value="Pos"/>	<input type="text" value="Negosiasi"/>				
1.	O06-P2109-665 Belanja Alat Tulis Kantor/Bahan Untuk Kegiatan Kantor	BADAN PENDAPATAN DAERAH	Pemerintah Daerah Kota Bekasi	PT. KAPIMA RENCANATAMA	16 September 2021	ppk	ya	1	Rp 1.701.000,00	Proses kontrak ppk	

Gambar 52. Halaman Daftar Paket - Proses Kontrak PPK

13. Muncul detail paket, kemudian klik tombol **Daftar Kontrak**.

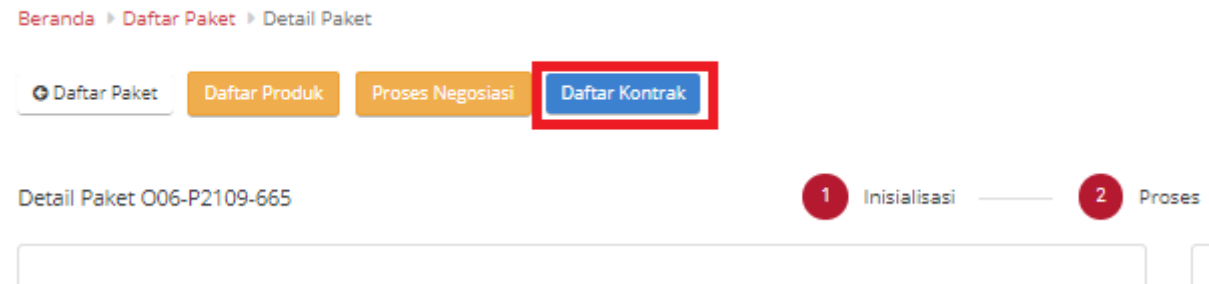

Gambar 53. Halaman Daftar Paket - Daftar Kontrak

14. Jika belum pernah menambahkan kontrak, klik tombol **Tambah Kontrak**. Jika sudah pernah boleh langsung klik tombol **Kirim Kontrak** atau **Tambah Kontrak** untuk menambah kontrak baru.

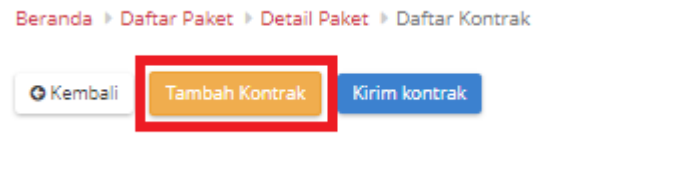

Gambar 54. Halaman Daftar Paket - Tambah Kontrak

15. Isikan setiap *field* yang ada pada form kontrak. Jika telah selesai mengisi, klik tombol **Simpan**.

Beranda > Daftar Paket > Detail Paket > Daftar Kontrak > Tambah Kontrak

Kembali Simpan 2

1

Total Harga* Rp 1.701.000,00

Nilai Kontrak*

No. Kontrak*

Tanggal Kontrak*

Catatan*

SURAT PESANAN

SURAT PESANAN (SP)	SATUAN KERJA PEJABAT PENANDATANGAN/PENGESAHAN TANDA BUKTI PERJANJIAN :
	NOMOR DAN TANGGAL SP :

Yang bertanda tangan di bawah ini :

^DARLIS, SKM

Yogyakarta & - Kota Yogyakarta - Di Yogyakarta

2057 WORDS. POWERED BY TINY

Gambar 55. Halaman Daftar Paket - Form Kontrak

16. Jika ingin melakukan unduh lampiran, klik Aksi pilih **Unduh Lampiran** untuk mengunduh lampiran kontrak. Secara otomatis file akan tersimpan di *device* anda.



The screenshot shows a web interface with three buttons at the top: 'Kembali' (with a back arrow), 'Tambah Kontrak' (orange), and 'Kirim kontrak' (blue). Below is a table with the following data:

No. Kontrak	Tanggal Kontrak	Nilai Kontrak	Deskripsi	File	Aksi
123456	19 September 2021	Rp 30.000.000,00	testing		Aksi▼ Unduh Lampiran Unggah File Hapus

Gambar 56. Halaman Daftar Paket - Unduh Lampiran

17. Untuk melakukan unggah file, klik **Aksi** pilih **Unggah File** untuk melampirkan dokumen pendukung, kemudian klik tombol **Simpan**.

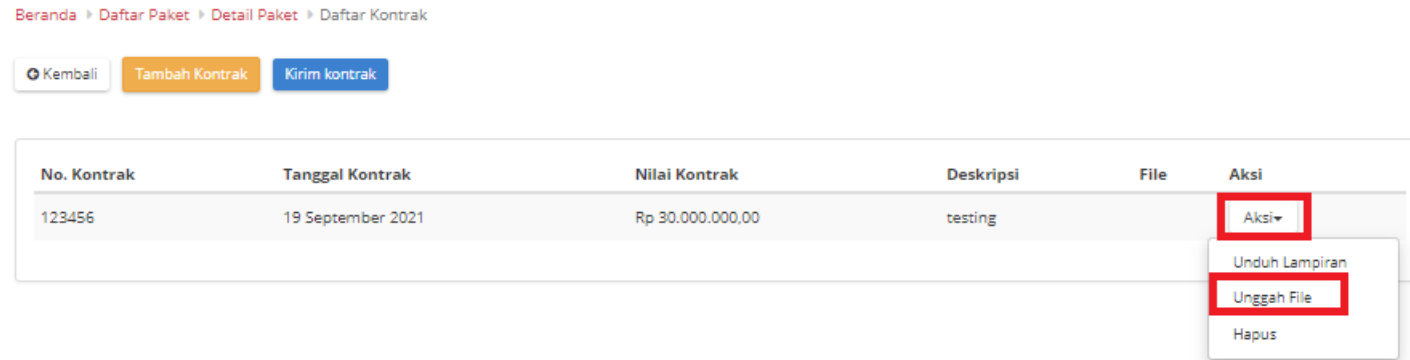

Gambar 57. Halaman Daftar Paket - Unggah File

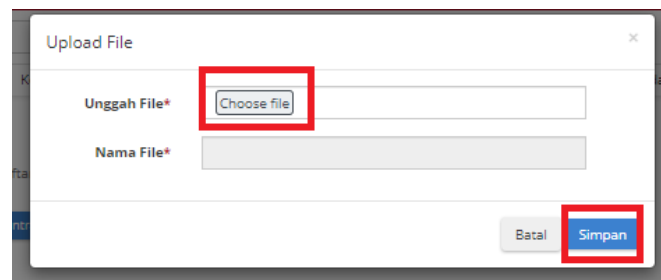

Gambar 58. Halaman Daftar Paket - Simpan

18. Akan muncul notifikasi jika *file* berhasil diunggah. Klik tombol **Kirim Kontrak** untuk mengirimkan kontrak yang telah dibuat.



Gambar 59. Halaman Daftar Paket - Kirim Kontrak

19. Muncul *pop up* untuk melakukan konfirmasi. Klik tombol **OK**.

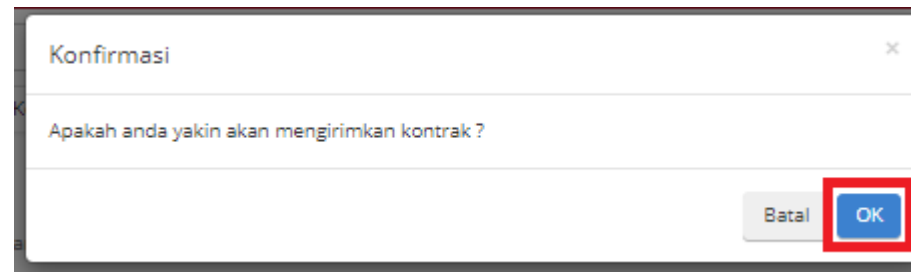

Gambar 60. Halaman Daftar Paket - OK

20. Muncul notifikasi “**Berhasil mengirim kontrak**”.

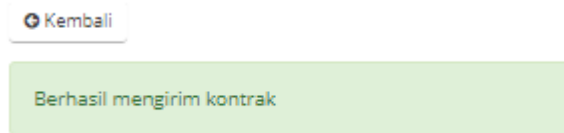

Gambar 61. Halaman Daftar Paket - Notifikasi Berhasil

4.3.3 Penerimaan - Melakukan Pengiriman dan Penerimaan

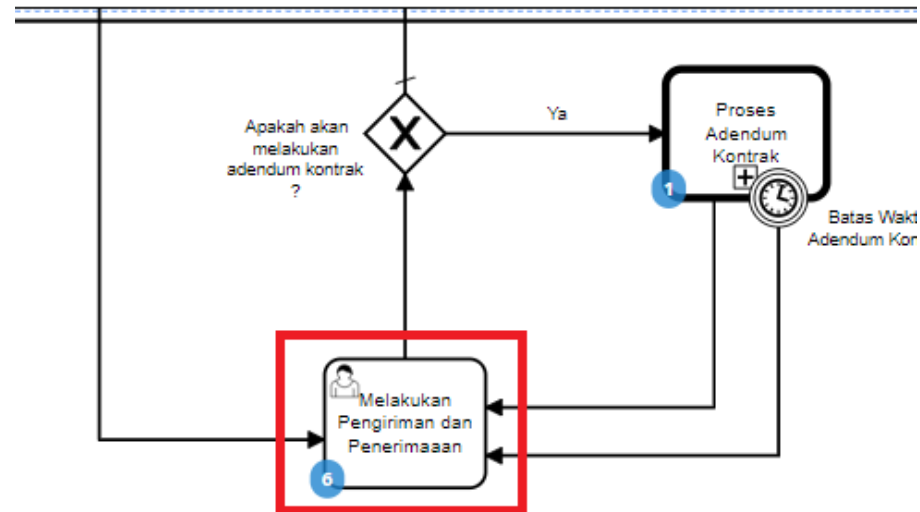

Gambar 62. Alur BPMN Purchasing Mini Kompetisi produk barang/jasa pemerintah - Melakukan Pengiriman dan Penerimaan (Penerimaan)

Halaman **Penerimaan - Melakukan Pengiriman dan Penerimaan**. Proses penerimaan barang dilakukan oleh PPK sebagai pembeli barang. Proses ini masuk dalam BPMN Melakukan Pengiriman dan Penerimaan. Proses penerimaan produk ini dapat bertahap sesuai dengan paket pengiriman yang dikirimkan oleh Distributor barang. Pada proses penerimaan ini dapat dilakukan beberapa hal, yaitu:

4. Buat paket penerimaan berdasarkan dari paket pengiriman.

5. List paket penerimaan sudah dibuat.
6. Melihat detail penerimaan.

Berikut langkah - langkah untuk melakukan penerimaan - melakukan pengiriman dan penerimaan;

14. Klik menu **Paket**, lalu sub menu **Paket Baru**.

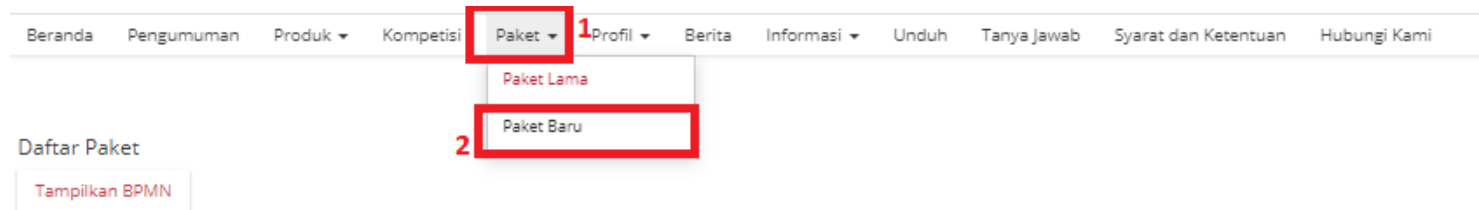

Gambar 63. Halaman Daftar Paket - Paket Baru

15. Pilih salah satu paket dengan status **Melakukan Pengiriman dan Penerimaan**.

Nomor	Paket	Satuan Kerja	Instansi	Nama Penyedia	Tanggal Buat	Posisi	Negosiasi	Total Produk	Total Harga	Status	Lacak Status
	Paket	Satuan Kerja	Instansi	Nama Peny		Posisi	Negosi				
1.	O06-P2109-665 Belanja Alat Tulis Kantor/Bahan Untuk Kegiatan Kantor	BADAN PENDAPATAN DAERAH	Pemerintah Daerah Kota Bekasi	PT. KAPIMA RENCANATAMA	16 September 2021	distributor	ya	1	Rp 1.701.000,00	Melakukan pengiriman dan penerimaan	

Gambar 64. Halaman Daftar Paket - Melakukan Pengiriman dan Penerimaan

16. Klik tombol **Riwayat Pengiriman dan Penerimaan**.

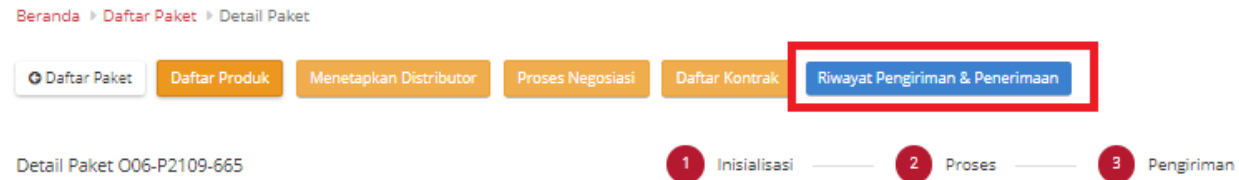

Gambar 65. Halaman Daftar Paket - Riwayat Pengiriman & Penerimaan

17. Kemudian sub **Penerimaan**. Untuk menambahkan pengiriman, klik *icon* **Tambah Penerimaan**.

Pengiriman Penerimaan

+ Tambah Penerimaan

Riwayat Penerimaan Paket O06-P2109-665

Total Produk	1
Jumlah Produk yang sudah lengkap diterima (berdasarkan penyelesaian penerimaan produk)	0

No. Dokumen (LKPP)	No. Dokumen	Tanggal Dokumen	Tanggal Penerimaan	Catatan
No data found				

Gambar 66. Halaman Daftar Paket - Tambah Penerimaan

18. *Step pertama*, masukkan **Informasi Penerimaan**. Isikan seluruh *field* yang ada pada *step* pertama, klik tombol **Berikutnya**.

The screenshot shows a web form titled "Tambah Pengiriman" (Add Shipment). At the top right, there are two steps: "1 Informasi Pengiriman" (highlighted with a red box) and "2 Pilih Produk". The main form area contains several fields, all enclosed in a red box labeled "1":

- No. Dokumen (LKPP)**: Document number (LKPP) will be generated automatically by our system.
- No. Dokumen***: Text input field.
- Tanggal Dokumen***: Date input field.
- Lampiran**: File upload field with a "Choose file" button.
- Nama File**: Text input field.
- Referensi Ongkos kirim***: Text input field.
- Catatan**: Text area.

At the bottom right of the form, there is a blue button labeled "Berikutnya" (Next), which is highlighted with a red box labeled "2".

Gambar 67. Halaman Daftar Paket - *Step* Pertama

19. *Step kedua*, masukkan **Pilih Produk**. Klik *icon* **Tambah Produk**, untuk menambahkan produk.

Tambah Penerimaan

1 Informasi Penerimaan — 2 **Pilih Produk**

+ Cari Pengiriman

No. Dokumen (LKPP)	No. Dokumen	Tanggal Dokumen	Total Jenis Produk	Catatan
No data found				

Sebelumnya Simpan

Gambar 68. Halaman Daftar Paket - Step Kedua

20. Pilih dokumen pengiriman yang telah dibuat, dan data otomatis tersimpan.

Cari Data

No. Dokumen (LKPP)	No. Dokumen	Tanggal Dokumen	Total Produk	Catatan
6657-7148-86	1234	19 September 2021		testing +

Tutup

Gambar 69. Halaman Daftar Paket - Cari Data

21. Dokumen sudah tersimpan, lalu isi **catatan pengiriman**. Klik tombol **Simpan**.

Tambah Penerimaan

1 Informasi Penerimaan — 2 Pilih Produk

No. Dokumen (LKPP)	No. Dokumen	Tanggal Dokumen	Total Jenis Produk	Catatan	
6657-7148-86	1234	19 September 2021	1	testing	

Produk	Catatan Pemesanan	Unit Pengukuran	Jumlah Pesanan	1 Penerimaan	Catatan Penerimaan
 4112203001-006-000004354 produk tes kom 3		unit	2	2 <input type="text"/>	<input type="text" value="diterima"/>

[Sebelumnya](#) **2**

Gambar 70. Halaman Daftar Paket - Simpan

22. Data sudah tersimpan.

Pengiriman **Penerimaan**

+ Tambah Penerimaan

Riwayat Penerimaan Paket O06-P2109-665

Total Produk 1

Jumlah Produk yang sudah lengkap diterima (berdasarkan penyelesaian penerimaan produk) 1

No. Dokumen (LKPP)	No. Dokumen	Tanggal Dokumen	Tanggal Penerimaan	Catatan	Aksi
6657714886	1234	19 September 2021	19 September 2021	testing	Aksi

Gambar 71. Halaman Daftar Paket - Data tersimpan

23. Jika ingin mengunduh lampiran klik tombol **Unduh Lampiran**. Dokumen otomatis tersimpan di *device* anda.

No. Dokumen (LKPP)	No. Dokumen	Tanggal Dokumen	Tanggal Penerimaan	Catatan	Aksi
6657714886	1234	19 September 2021	19 September 2021	testing	Unduh Lampiran

Gambar 72. Halaman Daftar Paket - Unduh Lampiran

24. Klik tombol **Selesaikan Pengiriman dan Penerimaan**.

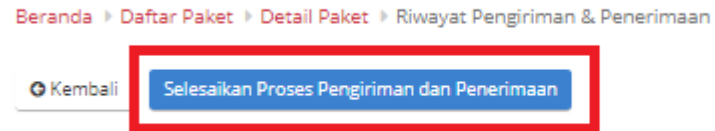

Gambar 73. Halaman Daftar Paket - Selesaikan Proses Pengiriman dan Penerimaan

25. Muncul *pop up* untuk melakukan konfirmasi. Klik **OK**.

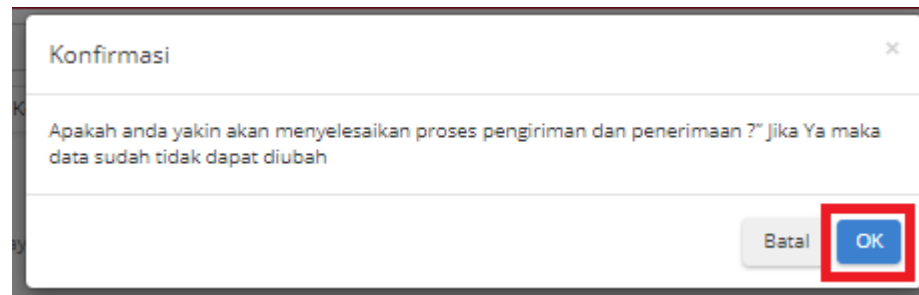

Gambar 74. Halaman Daftar Paket - OK

26. Akan muncul notifikasi bahwa “**Berhasil menyelesaikan proses pengiriman dan penerimaan**”.

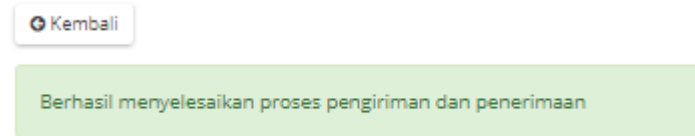

Gambar 75. Halaman Daftar Paket - Notifikasi Berhasil

4.3.4 Proses Adendum Kontrak

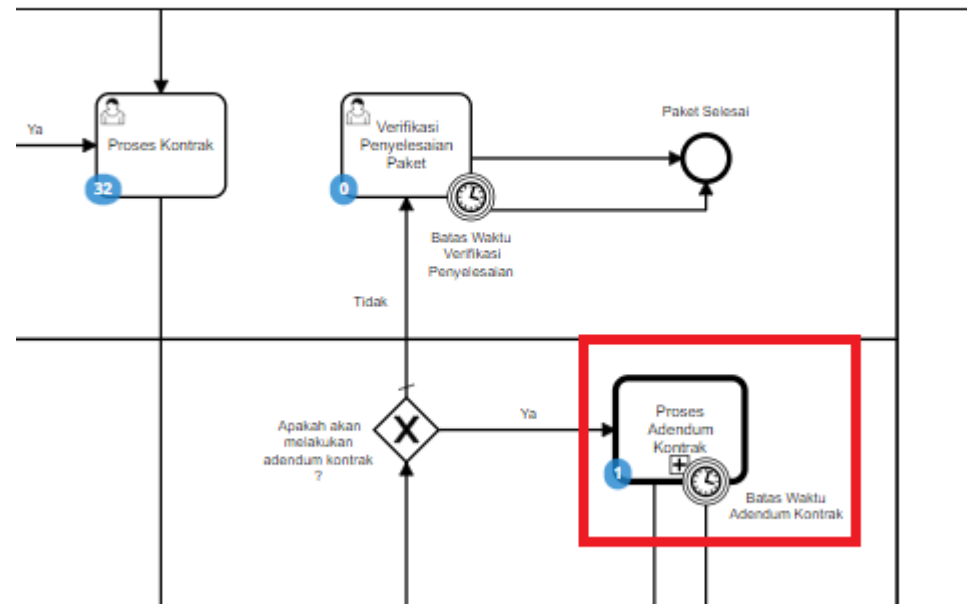

Gambar 76. Alur BPMN Purchasing Mini Kompetisi produk barang/jasa pemerintah - Proses Adendum Kontrak

Proses Adendum Kontrak adalah proses untuk melakukan persetujuan perubahan kontrak. Adendum kontrak dapat diajukan oleh penyedia ataupun PPK. Jika penyedia yang mengajukan maka PPK melakukan persetujuan, dan berlaku sebaliknya. Hal yang dapat

dilakukan perubahan pada adendum kontrak adalah kuantitas produk, tanggal pengiriman produk dan harga ongkir produk. Jika adendum kontrak disetujui maka kontrak akan berubah menjadi kontrak baru dan akan dilakukan update pada produk (kuantitas/ongkir/tanggal pengiriman).

Berikut langkah - langkah untuk melakukan proses adendum kontrak;

16. Klik menu **Paket**, lalu sub menu **Paket Baru**.

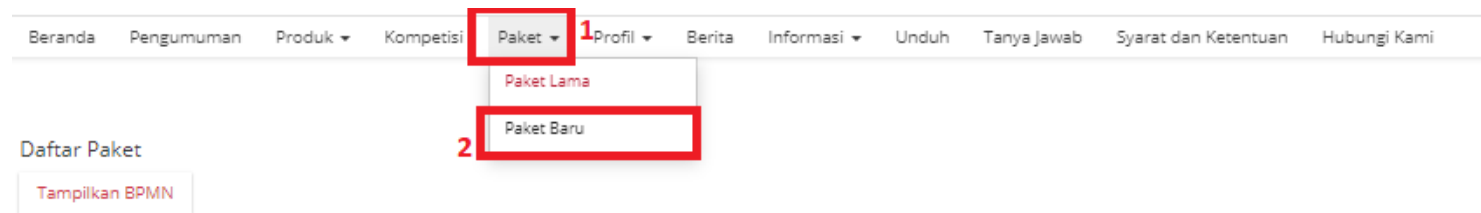

Gambar 77. Halaman Daftar Paket - Paket Baru

17. Pilih salah satu paket dengan status **Melakukan Pengiriman dan Penerimaan**.

Nomor	Paket	Satuan Kerja	Instansi	Nama Penyedia	Tanggal Buat	Posisi	Negosiasi	Total Produk	Total Harga	Status	Lacak Status
	Paket	Satuan Kerja	Instansi	Nama Peny		Posisi	Negosi				
1.	O06-P2109-665 Belanja Alat Tulis Kantor/Bahan Untuk Kegiatan Kantor	BADAN PENDAPATAN DAERAH	Pemerintah Daerah Kota Bekasi	PT. KAPIMA RENCANATAMA	16 September 2021	distributor	ya	1	Rp 1.701.000,00	Melakukan pengiriman dan penerimaan	

Gambar 78. Halaman Daftar Paket - Melakukan Pengiriman dan Penerimaan

18. Klik menu proses **Riwayat Pengiriman & Penerimaan**.

Updated 28 September 2021

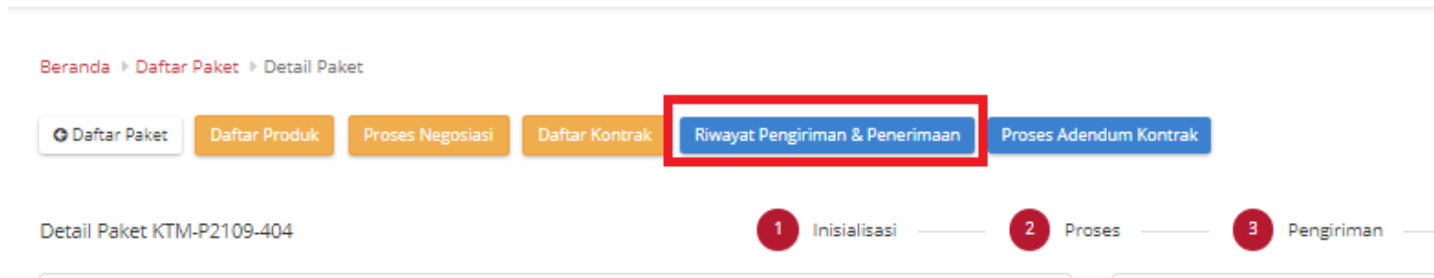

Gambar 79. Halaman Daftar Paket - Riwayat

19. Klik tombol **Butuh Adendum Kontrak**.

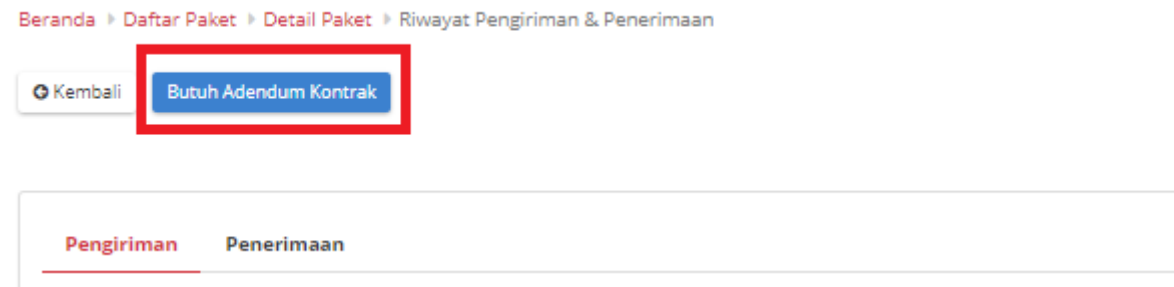

Gambar 80. Halaman Daftar Paket - Butuh Adendum Kontrak

20. Masukkan semua data adendum. klik tombol **Tambah Produk** untuk menginputkan produk.

Kembali Simpan Kirim Adendum Kontrak

Informasi Utama Paket

Jumlah Produk	2
Harga Total	Rp 34.400,00
Referensi ongkos kirim	Rp 24.400,00

1

Total Harga Awal	Rp 34.400,00
Nilai Kontrak Awal	Rp 300,00
No. Kontrak	200
File Kontrak	
No. Adendum Kontrak*	<input type="text" value="12345"/>
Tanggal Adendum Kontrak*	<input type="text" value="09/20/2021"/>
Catatan	<div style="border: 1px solid #ccc; height: 40px; width: 100%;"></div>

Konversi Harga Total Rp 34.601,00

Pilih Produk Yang Akan Diadendum* + Tambah Produk 2

Nama Produk	Harga Ongkir	Harga Satuan	Harga Total	Tanggal Pengiriman	Total Kuantitas	Kuantitas Sudah Dikirim	Kuantitas Belum Dikirim	Perubahan Kuantitas	Perubahan Harga Ongkir	Perubahan Tanggal Pengiriman	Perubahan Total Harga
No data found											

Gambar 81. Halaman Daftar Paket - Data Adendum Kontrak

21. Pilih produk yang akan ditambahkan dengan menekan *icon* tambah (+).

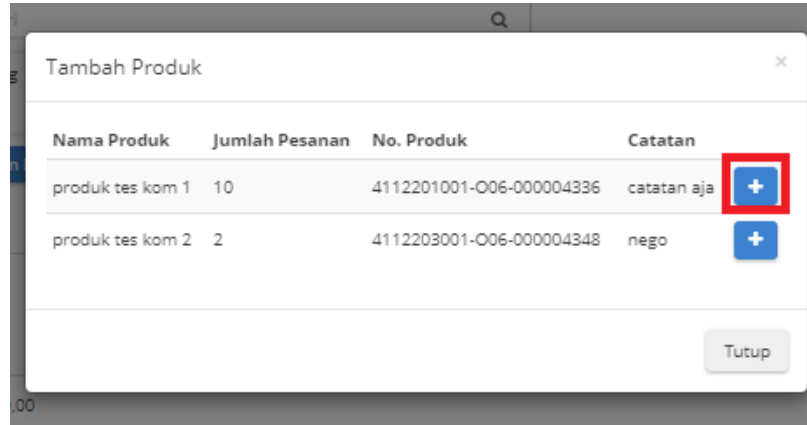

Gambar 82. Halaman Daftar Paket - Tambah Produk

22. Produk akan otomatis bertambah.

Pilih Produk Yang Akan Diadendum* + Tambah Produk

Nama Produk	Harga Ongkir	Harga Satuan	Harga Total	Tanggal Pengiriman	Total Kuantitas	Kuantitas Sudah Dikirim	Kuantitas Belum Dikirim	Perubahan Kuantitas	Perubahan Harga Ongkir	Perubahan Tanggal Pengiriman	Perubahan Total Harga
produk tes kom 1	Rp 24.400,00	Rp 1.000,00	Rp 34.400,00	20 September 2021	10	0	10	<input type="text" value="10"/>	<input type="text" value="24400"/>	<input type="text"/>	Rp 34.400,00

Gambar 83. Halaman Daftar Paket - Produk bertambah

23. Jika ingin menyimpan adendum klik tombol **Simpan**,

24. Kemudian akan muncul draft adendum yang telah disimpan. Jika ingin melihat lebih detail klik menu **Detail**.

No. Adendum Kontrak	Tanggal Adendum Kontrak	Catatan	File	Status	Aksi
1233	20 September 2021	buat adendum		draft	Aksi ▼ Detail

Gambar 84. Halaman Daftar Paket - Detail

25. Akan muncul tampilan detail dari proses adendum.

Informasi Utama Paket

Jumlah Produk	2
Harga Total	Rp 6.820.000,00
Referensi ongkos kirim	Rp 10.000,00

Total Harga Awal	Rp 6.820.000,00
Nilai Kontrak Awal	Rp 200.000.000,00
No. Kontrak	1234
File Kontrak	contoh (1).pdf
No. Adendum Kontrak	1233
Tanggal Adendum Kontrak	20-09-2021
Catatan	buat adendum

Nama Produk	Harga Ongkir	Harga Satuan	Harga Total	Tanggal Pengiriman	Total Kuantitas	Kuantitas Sudah Dikirim	Kuantitas Belum Dikirim	Perubahan Kuantitas	Perubahan Harga Ongkir	Perubahan Tanggal Pengiriman	Perubahan Total Harga
produk tes kom 3	Rp 10.000,00	Rp 200.000,00	Rp 810.000,00	22 September 2021	4	2	2	2	Rp 10.000,00	20 September 2021	Rp 410.000,00
produk tes kom 1	Rp 10.000,00	Rp 600.000,00	Rp 6.010.000,00	22 September 2021	10	5	5	5	Rp 10.000,00	20 September 2021	Rp 3.010.000,00

Gambar 85. Halaman Daftar Paket - Detail Adendum

26. Kembali ke detail paket, lalu klik sub menu **Proses Adendum Kontrak**.

27. Setelah disimpan (sebagai draft), klik **aksi** dan klik tombol **Ubah**.

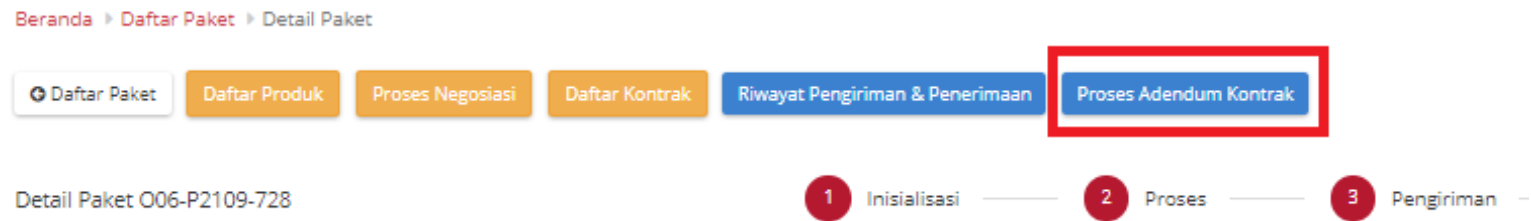

Gambar 86. Halaman Daftar Paket - Proses Adendum

28. dan jika langsung mengirim klik tombol **Kirim Adendum Kontrak**.

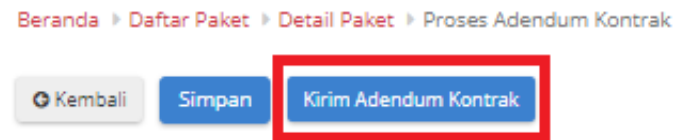

Gambar 87. Halaman Daftar Paket - Kirim Adendum Kontrak

29. Muncul *pop up* konfirmasi untuk pengajuan adendum kontrak. Klik tombol **OK**.

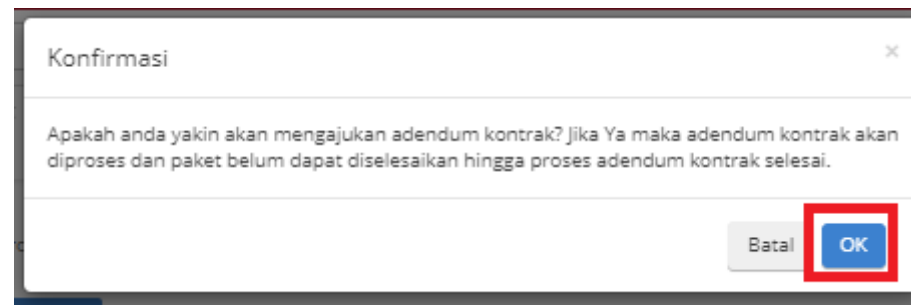

Gambar 88. Halaman Daftar Paket - OK

30. Proses adendum telah diajukan.

Beranda > Daftar Paket > Detail Paket > Proses Adendum Kontrak

[Kembali](#) [Riwayat Adendum Kontrak](#)

No. Adendum Kontrak	Tanggal Adendum Kontrak	Catatan	File	Status	Aksi
1233	20 September 2021	buat adendum		diajukan	Aksi

Gambar 89. Halaman Daftar Paket - Diajukan

Untuk melakukan persetujuan terima adendum, sebagai berikut. **Jika proses adendum dilakukan oleh Penyedia, persetujuan akan dilakukan oleh PPK. Sebaliknya jika PPK dilakukan oleh PPK, persetujuan oleh Penyedia.**

9. Klik menu **Paket**, lalu sub menu **Paket Baru**.

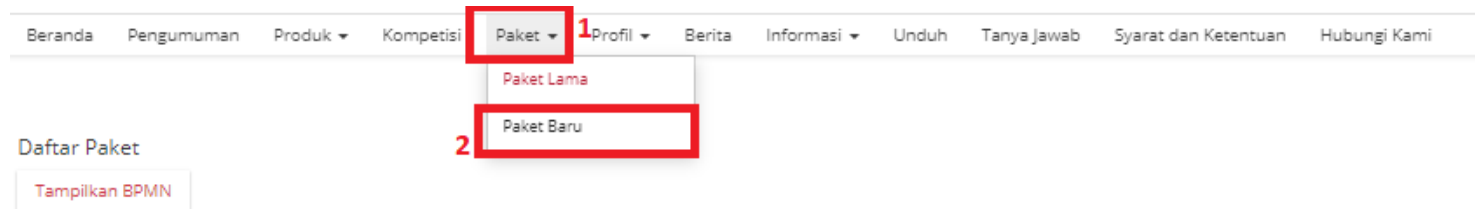

Gambar 90. Halaman Daftar Paket - Paket Baru

Updated 28 September 2021

10. Pilih salah satu paket dengan status **Melakukan Pengiriman dan Penerimaan**.

Nomor	Paket	Satuan Kerja	Instansi	Nama Penyedia	Tanggal Buat	Posisi	Negosiasi	Total Produk	Total Harga	Status	Lacak Status
	<input type="text" value="Paket"/>	<input type="text" value="Satuan Kerja"/>	<input type="text" value="Instansi"/>	<input type="text" value="Nama Peny"/>	<input type="text"/>	<input type="text" value="Posisi"/>	<input type="text" value="Negosi"/>				
1.	O06-P2109-665 Belanja Alat Tulis Kantor/Bahan Untuk Kegiatan Kantor	BADAN PENDAPATAN DAERAH	Pemerintah Daerah Kota Bekasi	PT. KAPIMA RENCANATAMA	16 September 2021	distributor	ya	1	Rp 1.701.000,00	Melakukan pengiriman dan penerimaan	

Gambar 91. Halaman Daftar Paket - Melakukan Pengiriman dan Penerimaan

11. Klik sub menu **Proses Adendum Kontrak**.

Beranda > Daftar Paket > Detail Paket

[Daftar Paket](#) [Daftar Produk](#) [Proses Negosiasi](#) [Daftar Kontrak](#) [Riwayat Pengiriman & Penerimaan](#) **[Proses Adendum Kontrak](#)**

Detail Paket O06-P2109-728

1 Inisialisasi — 2 Proses — 3 Pengiriman

Gambar 92. Halaman Daftar Paket - Proses Adendum

12. Akan muncul informasi mengenai adendum kontrak. klik tombol **Detail** untuk melakukan persetujuan adendum oleh PPK.

Beranda » Daftar Paket » Detail Paket » Proses Adendum Kontrak

[Kembali](#) [Riwayat Adendum Kontrak](#)

No. Adendum Kontrak	Tanggal Adendum Kontrak	Catatan	File	Status	Aksi
1233	20 September 2021	buat adendum		diajukan	Aksi Detail Riwayat Adendum Kontrak

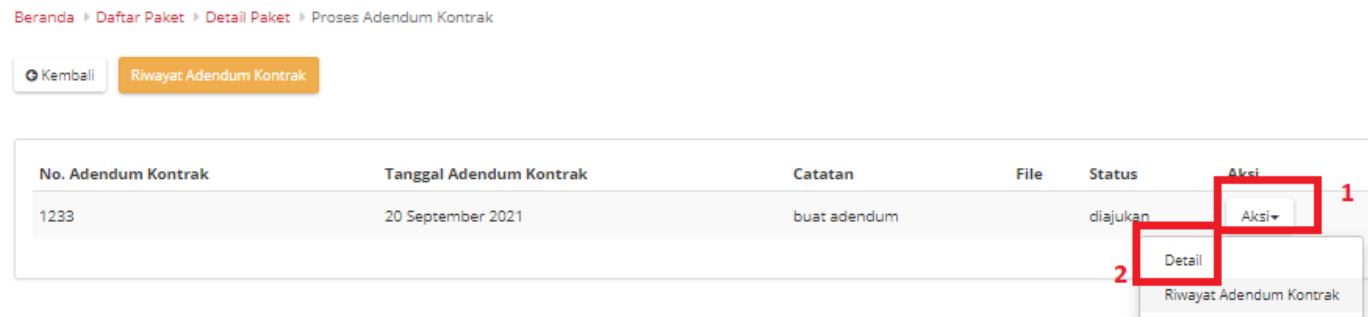

Gambar 93. Halaman Daftar Paket - Detail

13. Pilih file adendum kontrak.

Beranda > Daftar Paket > Detail Paket > Proses Adendum Kontrak

[Kembali](#) [Tolak Adendum Kontrak](#) [Terima Adendum Kontrak](#)

Informasi Utama Paket

Jumlah Produk	2
Harga Total	Rp 6.820.000,00
Referensi ongkos kirim	Rp 10.000,00

Total Harga Awal	Rp 6.820.000,00
Nilai Kontrak Awal	Rp 200.000.000,00
No. Kontrak	1234
File Kontrak	contoh (1).pdf
No. Adendum Kontrak	1233
Tanggal Adendum Kontrak	20-09-2021
Catatan	<input type="text" value="buat adendum"/>
Upload File Adendum Kontrak*	<input type="text" value="Choose file"/>
Nama File*	<input type="text"/>

Gambar 94. Halaman Daftar Paket - Terima

14. Lalu klik tombol **Terima Adendum Kontrak**.

15. Akan muncul pemberitahuan bahwa “**Berhasil menerima adendum**”.

[Beranda](#) › [Daftar Paket](#) › [Detail Paket](#) › Proses Adendum Kontrak

[Kembali](#)

Berhasil menerima adendum

16. Kemudian status adendum menjadi **diterima**.

Gambar 95. Halaman Daftar Paket - Berhasil

No. Adendum Kontrak	Tanggal Adendum Kontrak	Catatan	File	Status	Aksi
1233	20 September 2021	buat adendum	contoh (1).pdf	diterima	Aksi

Gambar 96. Halaman Daftar Paket - Diterima

4.3.5 Riwayat Adendum Kontrak

Riwayat Addendum Kontrak adalah menampilkan history informasi paket produk dari kontrak awal sampai dengan proses adendum kontrak.

Berikut langkah - langkah riwayat adendum kontrak;

6. Klik menu **Paket**, lalu sub menu **Paket Baru**.

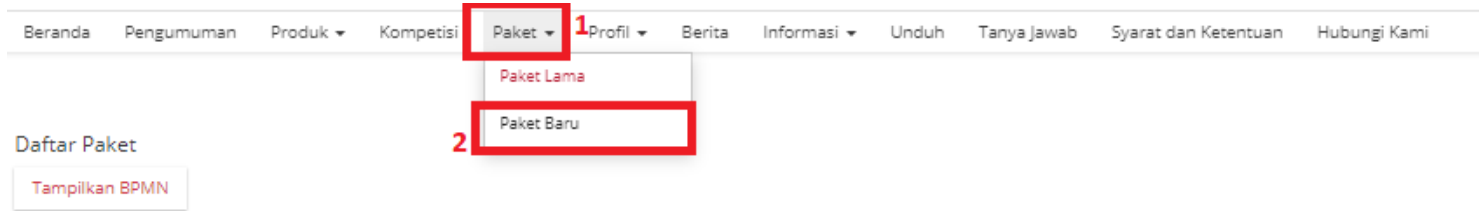

Gambar 97. Halaman Daftar Paket - Paket Baru

7. Pilih salah satu paket dengan status **Melakukan Pengiriman dan Penerimaan**.

Nomor	Paket	Satuan Kerja	Instansi	Nama Penyedia	Tanggal Buat	Posisi	Negosiasi	Total Produk	Total Harga	Status	Lacak Status
	Paket	Satuan Ke	Instansi	Nama Peny		Posis	Negosiasi				
1.	KTM-P2109-404 Badan Kependudukan Dan Keluarga Berencana Nasional	KANTOR IMIGRASI KELAS III KOTABUMI	Badan Kependudukan Dan Keluarga Berencana Nasional	PT Ikapharmindo Putramas	06 September 2021	ppk	ya	2	Rp 34.400,00	Melakukan pengiriman dan penerimaan	

Gambar 98. Halaman Daftar Paket - Status

8. Pilih tombol **Proses Adendum Kontrak**.

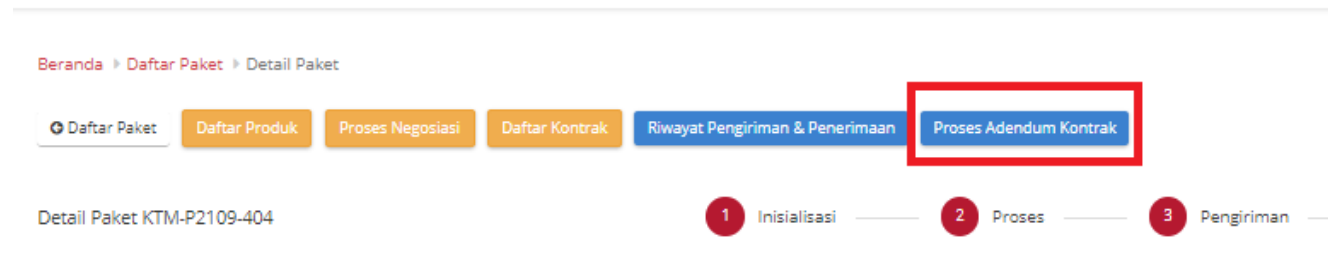

Gambar 99. Halaman Daftar Paket - Proses Adendum Kontrak

9. Untuk melihat riwayatnya, klik tombol **Riwayat Adendum Kontrak**.

Beranda » Daftar Paket » Detail Paket » Proses Adendum Kontrak

[Kembali](#) [Riwayat Adendum Kontrak](#)

No. Adendum Kontrak	Tanggal Adendum Kontrak	Catatan	File	Status	Aksi
123	31 August 2022	uwuwuwu	paket_adendum.pdf	diterima	Aksi

Gambar 100. Halaman Daftar Paket - Tombol Riwayat Adendum

10. Akan muncul detail riwayat adendum yang telah dibuat.

Beranda » Daftar Paket » Detail Paket » Proses Adendum Kontrak

[Kembali](#)

Riwayat	Nama Produk	Harga Ongkir	Harga Satuan	Total Harga	Batas Pengiriman	Total Kuantitas	Status
Adendum null	4112201001-006-000004336 ols produk tes kom 1	Rp 24.400,00	Rp 1.000,00	Rp 34.400,00	31 August 2022	10	diterima

Gambar 101. Halaman Daftar Paket - Detail Riwayat Adendum

4.3.6 Verifikasi Penyelesaian Paket

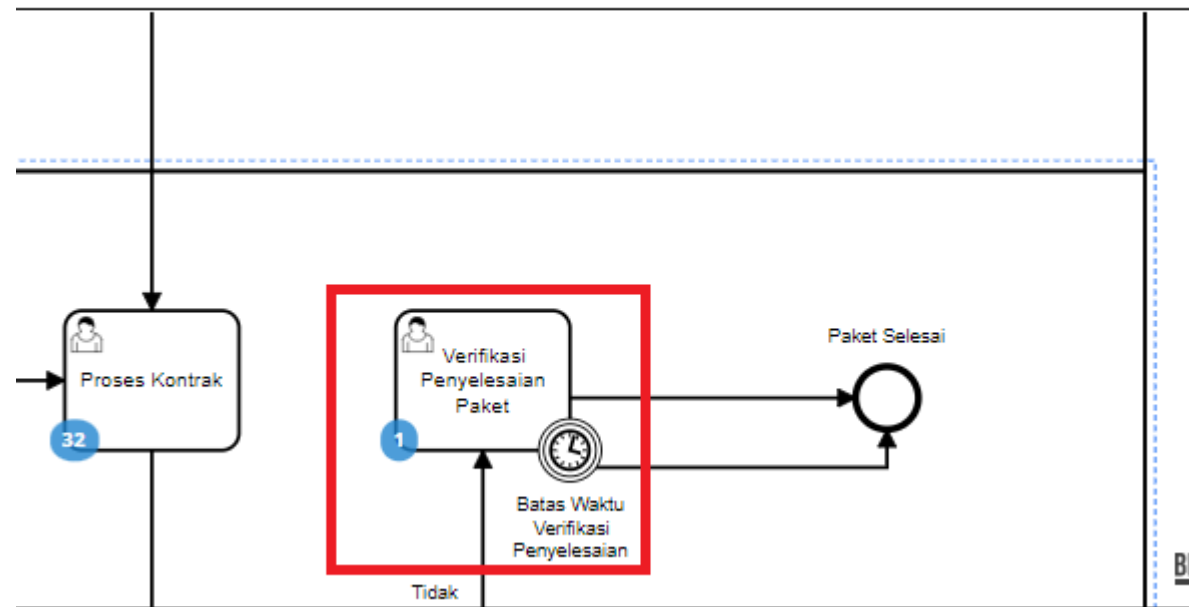

Gambar 102. Alur BPMN Purchasing Mini Kompetisi produk barang/jasa pemerintah - Verifikasi Penyelesaian Paket

Verifikasi Penyelesaian Paket adalah proses untuk menyelesaikan paket. Jika akan melakukan verifikasi maka PPK harus melakukan *input* penilaian terhadap penyedia terlebih dahulu. Proses penyelesain paket ini dapat ditambahkan batas waktu Jika sampai batas waktu PPK belum menyelesaikan paket maka *by system* proses paket akan diselesaikan.

Updated 28 September 2021

Berikut langkah - langkah untuk melakukan verifikasi penyelesaian paket;

6. Klik menu **Paket**, lalu sub menu **Paket Baru**.

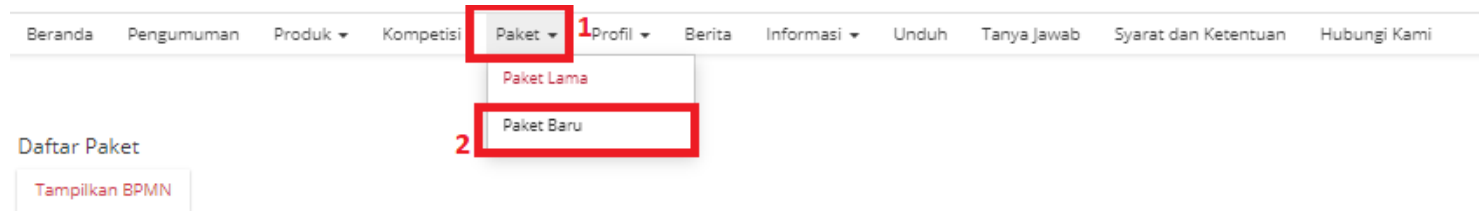

Gambar 103. Halaman Daftar Paket - Paket Baru

7. Pilih salah satu paket dengan status **Verifikasi Penyelesaian Paket**.

Nomor	Paket	Satuan Kerja	Instansi	Nama Penyedia	Tanggal Buat	Posisi	Negosiasi	Total Produk	Total Harga	Status	Lacak Status
	Paket	Satuan Kerj	Instansi	Nama Penye		Posisi	Negosias				
1.	O06-P2109-665 Belanja Alat Tulis Kantor/Bahan Untuk Kegiatan Kantor	BADAN PENDAPATAN DAERAH	Pemerintah Daerah Kota Bekasi	PT. KAPIMA RENCANATAMA	16 September 2021	ppk	ya	1	Rp 1.701.000,00	Verifikasi penyelesaian paket	

Gambar 104. Halaman Daftar Paket - Verifikasi Penyelesaian Paket

8. Klik tombol **Selesaikan Paket**.

Beranda › Daftar Paket › Detail Paket

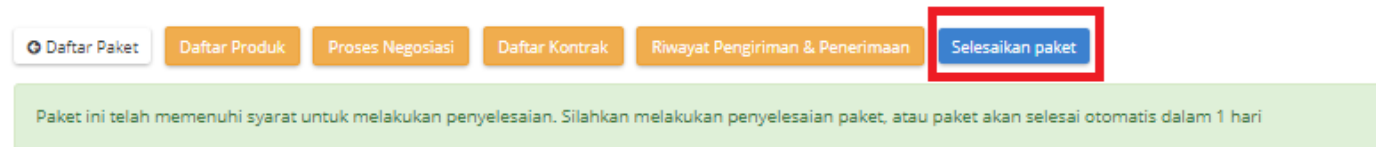

Daftar Paket Daftar Produk Proses Negosiasi Daftar Kontrak Riwayat Pengiriman & Penerimaan **Selesaikan paket**

Paket ini telah memenuhi syarat untuk melakukan penyelesaian. Silahkan melakukan penyelesaian paket, atau paket akan selesai otomatis dalam 1 hari

Gambar 105. Halaman Daftar Paket - Selesaikan Paket

9. Berikan penilaian *rating* dan pesan tambahan terhadap penyedia oleh PPK. Jika sudah selesai, klik tombol **Selesai**

Form Penilaian Penyedia

Berikan rating terhadap penyedia yang memproses pembelian paket ini.

Lama Respon Penyedia
Penilaian otomatis dari sistem dihitung berdasarkan rata-rata waktu respon penyedia
★★★★★

Akurasi Produk
Apakah produk yang tiba sesuai dengan produk yang dipesan? Bagaimana kualitas produk yang tiba? Apakah dalam keadaan baik?
★★★★☆

Pelayanan
Respon penyedia selama proses pembelian paket
★★★★☆

Kecepatan Pengiriman
Sejak PPK menyetujui pembelian sampai produk tiba ditujuan. Mohon dipertimbangkan dengan bijaksana terkait jarak tempuh, rute pengiriman, bencana alam, dan kondisi-kondisi lainnya yang dapat mempengaruhi pengiriman.
★★★★☆

Pesan Tambahan

Tutup Selesai

Gambar 106. Halaman Daftar Paket - Rating

10. Akan muncul notifikasi bahwa **“Berhasil menyelesaikan paket”**.

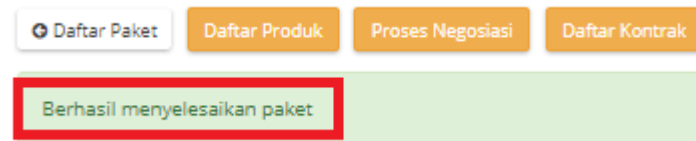

Gambar 107. Halaman Daftar Paket - Notifikasi Berhasil

5. Mengakhiri Aplikasi

Klik menu nama pengguna pada pojok kanan atas, lalu pilih *Logout* untuk mengakhiri aplikasi.

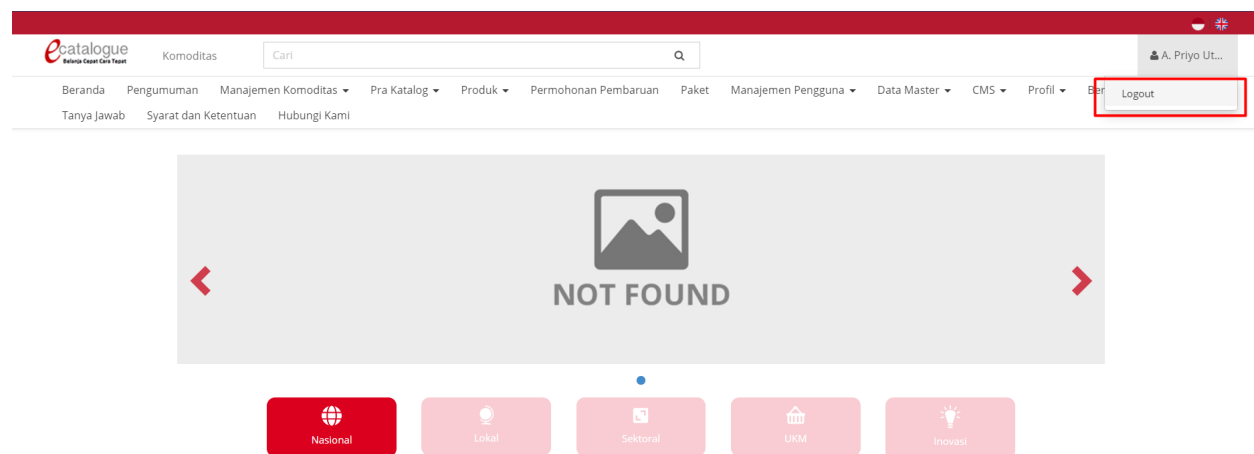

Gambar 108. Halaman Beranda Katalog Elektronik, menu untuk mengakhiri aplikasi

6. Penutup

Petunjuk pengoperasian ini dibuat sesuai dengan versi Katalog Elektronik produk barang/jasa Pemerintah tertentu. Untuk meningkatkan pelayanan, Katalog Elektronik produk barang/jasa Pemerintah diperbarui pada waktu tertentu sehingga petunjuk pengoperasian ini pada beberapa bagian, tidak lagi sesuai dengan versi Katalog Elektronik produk barang/jasa Pemerintah yang sedang digunakan. Jika Anda mendapatkan kesulitan dalam pengoperasian Katalog Elektronik produk barang/jasa Pemerintah, silakan menghubungi *Communication Center* LKPP di nomor 144 atau melalui *LPSE Support*.